

第31回うらじゃ 第1回踊り連代表者説明会 次第

日時：2026年4月25日(土)

時間：19:00～20:30

場所：市役所本庁舎7階会議室

1. 開会
2. 資料の確認(SDGs 推奨の為、電子配信とさせていただきます。必要であれば印刷してご持参下さい。)
 - 資料1 第31回うらじゃ参加要綱
 - 資料2 パレードによる各役割と注意事項
 - 資料3 演舞場について
 - 資料4 第31回うらじゃ踊り連エントリーマニュアル
 - 資料5 うらじゃ相談会開催のご案内
 - 資料6 うらじゃ振興会2026年一斉ゴミ拾いのご案内
 - 資料7 うらじゃの練習に関する注意事項
 - 資料8 おかやまマラソンステージ等出演募集について
 - 資料9 うらじゃ振興会会員募集について
3. 第31回うらじゃ実行委員長挨拶 高見実行委員長
4. 報告事項
 - (1)開催概要・参加ルールについて 総務部会
 - (2)パレードについて パレード部会
 - (3)演舞場について 演舞部会
 - (4)温羅化粧について 化粧部会
 - (5)総おどりについて 総おどり部会
 - (6)賞について 審査部会
 - (7)エントリーについて 総務部会
 - (8)広報部会活動について 広報部会
 - (9)その他 総務部会
5. 質疑応答
6. 踊り連有志より 踊り連有志
7. うらじゃ振興会より うらじゃ振興会
8. 岡山市 産業観光局 観光部 観光振興課 課長挨拶 新居田 課長
9. 閉会挨拶 綾部副実行委員長
10. 次回開催日の確認 総務部会
 - 第2回踊り連代表者説明会
 - 日時:2026年7月25日(土)19:00～20:30
 - 場所:市役所本庁舎7階会議室 ※必ずご参加ください。
11. 閉会

第31回うらじゃ2026輝

三ツ峠九峠礼おかやま魂



参加要綱 2026

開催テーマ

輝

開催期間

2026年 **8**月**22**日(土) / **23**日(日)

公式情報・SNS

公式ホームページ
<https://uraja.jp>



目次

Table of Contents

1 実行委員長挨拶

P.3

2 開催概要

P.4

参加要綱・ルール

3 参加ルール

P.5-6

4 地方車・禁止事項詳細・その他重要事項

P.7

演舞場詳細・参加申込

5 演舞場詳細ガイド

P.8-13

6 パレード・総おどり詳細ガイド

P.14-17

7 参加申込手続き

P.18-19

当日ガイド・その他

8 エントリー

P.20

9 審査基準

P.21

10 今後のスケジュール

P.22

11 会場マップ

P.23

12 お問い合わせ・公式情報

P.24

実行委員長挨拶

第31回うらじゃ開催テーマ

輝

昨年、第30回という節目の1年を迎えた「うらじゃ」では82の踊り連、3300人の踊り子の皆さまにご参加いただき、2日間で40万人の観客を動員しました。その中で、新たな演舞場、パレード会場の設営に加えて、スケールアップしたハレノワ演舞場、温羅火行列の復活といった継続性の高いコンテンツを育み、そしてサンリオスペシャルパレードのような記念事業も実施することができました。

岡山のまちに賑わいや活気を生み出したいという想いは、私たち実行委員会だけにとどまることなく、毎年参加していただいている踊り連やボランティアの皆さまは勿論、記念に今回限りとして岡山に集まり、踊り連として参加してくださった皆さまや、30回をきっかけに踊り連をつくり、或いはボランティアとして初めて参加してくださった皆さまへと広がり、30回目の「うらじゃ」をしっかりと盛りあげてくれました。

1994年に始まった「うらじゃ」は今年31回目を迎えることとなりますが、踊り連の皆さまもボランティアの皆さまも、様々な想いや理由において参加されています。大学の踊り連が楽しそうだった、就職した企業に踊り連があり興味本位で、仲の良い友人から誘われた、家族が毎年参加していた等、入口は何通りもあると思います。

そしてどのような入口であっても参加してくださった皆さまが楽しく、ひたむきに、ひとりひとりが輝きを放ってこそ、来年も参加したい、来年から参加してみたいと思っていただけるような「うらじゃ」に繋がるのではないのでしょうか。私たち実行委員会は、そのための機会や環境を提供するために精一杯取り組んでまいります。

関係する皆さまにおかれましては、ご理解とご協力、ご指導とご鞭撻を賜りますようお願い申し上げます。実行委員長挨拶とさせていただきます。

第31回うらじゃ実行委員長

高見 宣哉

開催概要

2026年 第31回うらじゃ

開催名称

第26回おかやま桃太郎まつり

第31回うらじゃ

開催期間

2026年

1日目

8月22日 (土)

2日目

8月23日 (日)

雨天決行・荒天中止

Theme

第31回うらじゃ開催テーマ

輝

(かがやき)

主催団体

第26回おかやま桃太郎まつり運営委員会

岡山県、岡山市、岡山市連合町内会、岡山商工会議所、(公社)岡山青年会議所、(公社)おかやま観光コンベンション協会、(株)山陽新聞社、RSK山陽放送(株)、OHK岡山放送(株)、TSCテレビせとうち(株)

主管団体

第31回うらじゃ実行委員会



開催場所

Venue Information



演舞場

6会場



下石井公園演舞場 (ガーデンナイト含む)

Shimoishii Park Venue



イオンハレマチ演舞場 (子ども演舞場含む)

AEON haremachi Venue



さん太広場演舞場

Santa Plaza Venue



中央町下田町公園演舞場 (ナイト演舞場含む)

Chucho Shimotamachi Park Venue



岡山芸術創造劇場ハレノワ演舞場

Okayama Performing Arts Theatre Harenowa Venue



杜の街グレース演舞場

Morinomachi Grace Venue



パレード

3会場



表町商店街パレード

Omotecho Shopping Street Parade



ハレまち通りパレード

Haremachi-dori Parade



市役所筋パレード

Shiyakusho-suji Parade



※ 開催場所は予定であり、当日の天候や運営状況により変更となる場合があります。
※ 各会場の詳細な位置関係はP.23「会場マップ」をご確認ください。

参加ルール①

我々の郷土である岡山の温羅伝承を基に、「共生と融和」をコンセプトに“うらじゃ”はまちづくりの一環として生まれたまつりです。“うらじゃ”に携わるすべての人々が、郷土愛や人と人との繋がりを大切にすることを育み、そして「まちのために行動を起こせる人」「感謝と思いやりを持って人」に成長してほしいと思っております。そして“うらじゃ”での経験や身につけた事を日常で活かし、“うらじゃ”にかかわらず、この精神や取組みを大切にすることを増やし、皆様でその輪をどんどん繋げていきましょう。

うらじゃ心得十箇条

一 「誇り」を持つ

岡山人としての誇りを持つべし

二 「歴史・文化」を学ぶ

地域の歴史・文化を学ぶべし

三 「先人」に習う

先人の尊い教えと行動に触れ、それに習うべし

四 「和」を学ぶ

人の和、地域の和づくりに積極的に参加すべし

五 「自責他尊」

自らの責任を自覚し、他者を尊ぶべし

六 「思いやりの心」

自らの欲するものを他に施すべし

七 「家庭」を大切にする

親に孝養を尽くし、子に愛を授くべし

八 「自然」と親しむ

自然に対する畏敬と共生の心を持つべし

九 「仲間」を信じる

自分一人ではない。仲間を信じて行動すべし

十 「動く」

私が動けば仲間が動き、地域が日本が動く

温羅化粧ガイド

④ コンセプト

古代吉備の民が五穀豊穡に感謝して顔に色を塗った伝承に基づきます。温羅を模した化粧や、連のイメージに合わせた個性豊かな化粧を推奨します。

全員必須：踊り子・マネージャー全員が温羅化粧を施してください。

独自実施：化粧ブース・巡回隊は一般観客専用のため利用不可です。

化粧直し：商業施設（イオンモール岡山等）のトイレでの化粧直しは**厳禁**です。

かぶり物：演舞・移動等を含め、原則着用禁止です。（ただし、演舞中に限り、かぶり物をした状態で、顔の温羅化粧が見えるものは着用可とします。）

お面・かぶり物・シールのみは温羅化粧とみなされません。

衣装規定・安全基準

基本原則

公序良俗に反しないもの、祭りの雰囲気著しく害さないものとしてください。

裸の禁止：全会場において、裸（半裸・上裸等を含む）は禁止。

刺青・タトゥー：全会場で露出禁止（温羅化粧・シール除く）。

危険物の禁止：鋭利な装飾・突起物は禁止。

④ 安全第一

衣装や小道具が観客や他参加者に接触しないよう徹底してください。

人数要件

1連の構成人数
原則 5名 ~ 150名

※複数連での参加（かけもち）は不可

パレード	市役所・表町:15-100名 ハレまち:15-60名
ハレノワ	10名以上70名以下
下石井	10名以上100名以下
杜の街	5名以上60名以下
下田町	5名以上150名以下
イオン	5名以上40名以下
さん太	5名以上40名以下

※人数には提灯・旗振り・チームマネージャー3名を含む

参加ルール②

チームマネージャー

人数：各連3名以上（他役務兼務可、複数連兼任不可）。
役割：健康管理、荷物管理、給水、落とし物回収等。
 ※会場により人数制限で入場できない場合があります。
 ※保護者の方も演舞場やパレード会場の中に入る可能性がある場合はチームマネージャーとして登録してください。
 ※個人が複数連のチームマネージャーを兼任することはできません。

持ち時間・進行

制限時間：開始合図から**5分**（口上含む）。
超過対応：超過時は曲を止める等の措置を取ることがあります。
パレード：スタート合図とともに地方車前進開始。
 Ⓛ スムーズな進行のため時間厳守。

道具・大道具の使用

原則：旗・道具等を使用する場合はボールの長さが4m未満。超過時は下記の定義・制限内にて要申請。

定義・制限

定義	長さ/幅4m以上7m未満の旗・幕・ポール等
大旗	1連につき2本まで
大幕	ステージ床から高さ5m以下
お立ち台	4人以上で支え、落下防止等の措置時を十分に取っている場合に、使用を許可
注意事項	ハレノワ演舞場はお立ち台利用禁止

使用可能（予定）

パレード：市役所筋パレード
屋外会場：下石井公園演舞場
 中央町下田町公園演舞場
 さん太広場演舞場
屋内会場：岡山芸術創造劇場ハレノワ演舞場

手続き・申請

- ①LINEグループ「【2026】うらじゃ大道具申請関係」への参加
- ②ZOOMオリエンテーション参加
- ③使用する大道具の写真・図（寸法・個数）を記載した申請書の提出
 ※申請書提出期限：6月30日（火）



申請先：演舞部会・総務企画G 堀脇
 ※申請・質問はLINEグループのみ受付

楽曲使用ルール（詳細・完全版）

使用楽曲の原則と詳細規定

基本原則：「うらじゃ原曲」、「結～YUI～」またはそのアレンジ曲を使用してください。

※うらじゃ振興会販売CDに収録の歌詞入り楽曲のみ使用可能。

アレンジ要件：楽曲の一部または全部において、「うらじゃ原曲」若しくは「結～YUI～」またはその両曲のフレーズ（曲）をベースとしていることが、第三者が聴いても分かるようにしてください。

例外規定：他祭りの楽曲使用等は個別問い合わせにより柔軟に対応いたします。

30秒ルール：2022年以前の30秒ルールは必須ではありません。

市販曲利用：著作権フリーの音源、または許諾取得済みの楽曲等を利用してください。

※必ず原曲・結が「主」、市販曲が「従」となるアレンジをすること。

※権利侵害時は実行委員会は責任を負わない。

※作曲家への自作依頼曲をアレンジ利用する場合は本規定適用外。

禁止事項：「うらじゃ音頭」（総おどり専用曲）の使用・アレンジは不可となります。

重複禁止：同一アレンジ曲を複数連で使用することはできません。

▲ 規定逸脱時の対応と審査対象

- ①著しい逸脱は使用不許可。
- ②許可された場合でも「誉・匠」等の審査対象外となる場合あり。
- ③表町パレードを除く各賞審査対象は、原曲・結・適合アレンジ曲使用連に限る。

事前確認・提出（詳細）

提出期限	7月3日（金）15:00必着
提出物	①音源データ（WAV・USBメモリ） ②楽曲使用届 ※USBは第3回踊り連代表者会議（報告会）で返却 ※「うらじゃ原曲」、「結～YUI～」を使用する場合は音源・楽曲使用届の提出不要。
提出先	うらじゃ事務局 （月・水・金 10:00-16:00 ※祝日休）

- ・円滑な事前確認のため、早めの提出にご協力ください。
- ・提出された音源コピーを実行委員会で管理し、本祭当日に使用します。

📁 当日の予備音源（必須）

万が一のトラブルに備え、「音源データ（WAV形式）を保存したUSBメモリ」を必ずご持参ください。
 （ただし、原曲・結を使用する際は、持参不要です。）



地方車に関する事項

厳禁 禁止行為

危険物使用: 火気（花火・スモーク）禁止
箱乗り: 窓からの乗り出し、荷台からの飛び降り
危険物: ガソリン携行缶等の積載禁止
物品投げ入れ: 観客席への物品投げ入れ禁止
危険演舞: 地方車からの乗り出しや飛び降り禁止

義務 安全管理

誘導員: 車両前後左右にスタッフ配置
低速走行: パレード中は時速4km以下（徒歩速度）
緊急停止: 危険時は直ちに停止しハザード点灯

演舞場・パレードに関する事項

パレードにおいて、会場運営の妨げとなる踊り形式は禁止です。（座り込みの踊り・鳴子等を地面に置いての踊り）
 パレード会場においてはスタートからゴールまで、止まらずに、かつ、一定のペースで前進演舞してください。
 全演舞場において火気（花火・スモーク等）等の利用は禁止となります。
 全演舞場においてステージからの飛び降りは禁止となります。

その他 重要なお知らせ

HP・写真登録

登録方法: エントリーシステムHP内で紹介文・写真を登録してください。

注意事項: HPで登録した場合、メール・郵送での再提出は不要です。

問合せ: 登録できない場合は事務局へご連絡ください

保険について

加入: 団体レクリエーション保険に加入（費用は参加費に含む）しています。

適用: 熱中症も適用対象となります。

免責: 事故・災害等に実行委員会は法的責任を負いません。
 ※心配な場合は各連で任意保険への加入をお勧めします。

肖像権・著作権

承諾事項: 肖像権、振付、衣装、温羅化粧、アレンジ曲の著作権利用を承諾していただきます。

利用目的: 利用目的は運営委員会（関係企業等を含む）・振興会・関係団体による企画運営及び広報等に利用させていただきます。

その他の注意事項（全17項目）

各踊り連は自己自律で責任を持ってください。
 各踊り連の代表者はルール及び注意事項をメンバーに守るよう徹底してください。

会場では運営本部、誘導員、警備員などの係員に従ってください。
 美化推進重点区域・路上喫煙制限区域のルール（ポイ捨て厳禁、指定場所以外の喫煙禁止）を遵守してください。

各踊り連は、各会場集合時間を厳守してください。集合時間に遅れた場合は棄権とみなす場合もあります。

会場以外で、鳴子や楽器の音を鳴らしたり、大きな声で騒がないでください。

移動中、来街者や公共交通機関の乗客に迷惑をかけないように気をつけてください。

他の踊り連の応援の際も、他の方の迷惑にならないように気をつけてください。

当日は体調管理に十分気をつけ、こまめな水分補給などを行ってください。

演舞中、又は演舞後に事故及び体調不良の踊り子がいる場合には近くの係員にお知らせください。

未成年者の踊り子は必ず保護者の承諾を受けたうえで参加させてください。

20歳未満の喫煙・飲酒は絶対させないように注意を払ってください。

非常時、演舞を中止させる場合もありますのでご了承ください。

各参加者の荷物、貴重品は自己管理してください。盗難・紛失に主催者は責任を負えません。

好意でも知人以外の荷物は預からないようにしましょう。トラブルの原因になります。

ドローンの使用は禁止です。

暴力団員等に該当しないこと、および社会理念に反しないことを表明し確約してください。

練習について

マナー遵守: 公共施設等では、他の利用者の迷惑になるような行為はしないでください。

近隣トラブル: 練習に使用されている会場関係者や近隣住民の方から、騒音・交通マナー・ゴミ等の苦情が届いた場合、トラブルに関しては、岡山市・実行委員会は一切責任を負いません。

下石井公園演舞場（ガーデンナイト含む）

日時・場所

給水所【有】

開催日時

2026年8月22日（土） 昼 10:00～17:00（予定）

2026年8月23日（日） 昼 10:30～17:15（予定）

場所

下石井公園

ガーデンナイト（22日夜間）

夜 18:00～21:00

特徴・PR

一般演舞場

全会場の中心部に位置し、大きなステージで熱気に包まれる会場です！
グルメも楽しめるように、キッチンカー等を調整中です！

うらじゃコレクション

温羅化粧と衣装に焦点を当てたうらじゃならではの企画です！
観客席の中心をランウェイして衣装やメイクをアピールします！
審査員による温羅賞と観客投票による桃太郎賞の授与があります！

ガーデンナイト

昨年の「誉」「匠」「演舞場讚」の受賞連の皆様に、特別演舞披露していただきたいです！
うらじゃ1日目の夜、ライトアップされたステージで盛り上がります！

参加条件・受付

推奨対象・人数

1連につき **10名以上100名以下**

会場タイプ

屋外会場

受付時間

演舞開始の

10分前 まで

⚠️ 注意事項・制限

※ステージ裏は通行できません。

※うらじゃコレクション（先着30連）については、別途参加要綱をご覧ください。

※大道具の使用が可能です。

岡山芸術創造劇場ハレノワ演舞場

日時・場所

給水所【有】

開催日時

2026年 8月22日 (土)

昼 10:00~17:30 (予定)

2026年 8月23日 (日)

昼 10:00~17:00 (予定)

場所

岡山芸術創造劇場ハレノワ
大劇場

特徴・PR

ハレノワ独自の大舞台演出で、踊り連と観客を魅了します！

昨年よりも一層進化した新たなコンテンツを設け、全員が楽しめる演舞場になっています！

室内演舞場のため、快適に演舞、観覧することができます！

演出の幅が広く、創造性あふれる演舞が期待されます！

参加条件・受付

推奨対象・人数

1連につき **10名以上70名以下**

会場タイプ

屋内会場

受付時間

演舞開始の

20分前 まで

※他会場より早いため要注意



注意事項・制限

※蓋が付いていないもの等の飲食はご遠慮ください。

※ステージへ向かう関係者通路の壁は接触厳禁です。

※お立ち台の使用はできません。

※大道具の使用が可能です。

イオンハレマチ演舞場（子ども演舞場含む）

日時・場所

給水所【無】

開催日時

2026年 8月22日（土）
 10:20～19:45（予定）

2026年 8月23日（日）
 10:20～17:45（予定）

場所

イオンモール岡山 1F
未来スクエア

特徴・PR

《一般演舞場》

全天候対応・バリアフリーで心配なし！誰もが楽しめる演舞場です！

あなたの演舞が買い物客を魅了し、未来の踊り子作りのきっかけになります！

《子ども演舞場》

キッズチーム限定の演舞会場があるのはここだけ！

8月22日（土） **【子ども演舞】** 10:20～13:00（予定） **【一般演舞】** 13:00～19:45（予定）

8月23日（日） **【子ども演舞】** 10:20～13:00（予定） **【一般演舞】** 13:00～17:45（予定）

参加条件・受付

推奨対象・人数

1連につき **5名以上40名以下**

子ども演舞場については、参加する踊り子の60%以上が18歳以下の踊り連に限る。

会場タイプ

屋内会場

受付時間

演舞開始の

10分前 まで



注意事項・制限

※大道具の使用はできません。

※荷物置き場を設置しているため、大きな荷物や大道具等はそちらに置いてください。

※一般のお客様のご迷惑になるため、会場付近で屯ろせず、演舞が終了次第、移動してください。

※イオン内でかぶり物を着用して歩くことはできません。

さん太広場演舞場

日時・場所

給水所【有】

開催日時

2026年 8月22日 (土)

昼 14:30～18:15 (予定)

2026年 8月23日 (日)

昼 14:00～17:45 (予定)

場所

山陽新聞社本社ビル
さん太広場

特徴・PR

踊り子とお客様が近く、一体になれます！

演舞場はビルに囲まれており、音が反響するため楽曲を楽しめます！

参加条件・受付

推奨対象・人数

1連につき **5名以上40名以下**

会場タイプ

半屋内会場

受付時間

演舞開始の

10分前 まで



注意事項・制限

※大道具の使用が可能です。

※ゴミは各自でお持ち帰りください。

杜の街グレース演舞場

日時・場所

給水所【有】**開催日時****2026年 8月22日 (土)** 10:30~18:00 (予定)**2026年 8月23日 (日)** 10:00~17:40 (予定)**場所****杜の街グレース
南側**

特徴・PR

暑さ対策も万全な半室内会場で、踊り手も観客も涼しく快適に熱狂していただけます！

2階まで響く熱気！360°からの視線を浴びて最高の演舞ができます！

学生主体で運営する当会場ならではの特別賞を用意しています！（予定）

参加条件・受付

推奨対象・人数1連につき **5名以上60名以下****会場タイプ**

半屋内会場

受付時間

演舞開始の

10分前 まで

注意事項・制限

※大道具の使用はできません。

※杜の街内で休憩する際には、店内の飲食店をぜひご利用ください。

※ゴミは各自でお持ち帰りください。

中央町下田町公園演舞場（ナイト演舞場含む）

日時・場所

給水所【有】

開催日時

2026年 8月22日 (土) **昼** 13:30～17:20 (予定)

2026年 8月23日 (日) **昼** 12:50～17:30 (予定)

場所

岡山市北区中央町
下田町公園

ナイト演舞場 (22日夜間)

夜 18:00～21:00

特徴・PR

昼と夜で異なる雰囲気を楽しめる演舞場です！

ナイト演舞場は、昼間とは違う幻想的な雰囲気を楽しんでいただけます！

昨年大好評だった飲食ブースも多数出店予定で、グルメも楽しめます！

お祭りらしい活気と、公園ならではの開放感が魅力の会場です！

昼の部と夜の部、両方の時間帯にエントリーが可能です！

参加条件・受付

推奨対象・人数

1連につき **5名以上150名以下**

会場タイプ

屋外会場

受付時間

演舞開始の

10分前 まで

注意事項・制限

※大道具の使用が可能です。

※昼の部とナイト演舞場の両方にエントリーする場合、それぞれの受付が必要です。

※ゴミは各自で持ち帰るよう徹底してください。

表町商店街パレード

日時・場所・ルート

給水所【有】

開催日時

8月22日 (土)
13:30 ~ 17:30 (予定)

場所・ルート

表町商店街アーケード
ルート：50m~90m × (回数未定)
(地方車先導の前進パレード)

特徴・PR

お買い物客で賑わう表町商店街の中を演舞する、他とは違った迫力のある会場です！

観客との距離がとても近く、観客と踊り子の一体感が魅力的です！

パレード会場では唯一の半屋内で、天候の影響を受けにくいのも特徴です！

参加条件・演舞規定

参加人数

15名 ~ 100名
(横2列目安)



地方車・大道具規定

実行委員会提供の地方車を使用 (車上演舞禁止)

受付時間

演舞開始の
10分前

注意事項・制限

-  **座り込み禁止 / 鳴子・小道具の地面置き禁止**
-  **前進演舞の徹底** (スタートからゴールまで止まらず一定ペースで)
-  **大道具の使用はできません。**

ハレまち通りパレード

日時・場所・ルート

給水所【有】

開催日時

8月22日 (土)
14:00 ~ 18:00 (予定)

場所・ルート

ハレまち通り
(旧県庁通り)
ルート：約70m × 2回
(地方車先導の前進パレード)

特徴・PR

昨年、第30回を記念して開催したハレまち通りパレードを今年も開催！
注目度の高い岡山市中心部のハレまち通り、人通りも多い会場です！

参加条件・演舞規定

参加人数

15名 ~ 60名 (横2列目安)

※組数限定のパレード会場のため、申込数によっては抽選により参加連を決定させていただく場合があります。

地方車・大道具規定

実行委員会提供の地方車を使用 (車上演舞禁止)

受付時間

演舞開始の
10分前

⚠️ 注意事項・制限

- 🚫 座り込み禁止 / 鳴子・小道具の地面置き禁止
- 🕒 前進演舞の徹底 (スタートからゴールまで止まらず一定ペースで)
- 🚫 大道具の使用はできません。

市役所筋パレード

日時・場所・ルート

給水所【有】

開催日時

8月23日 (日)

14:40 ~ 19:00 (予定)

場所・ルート

市役所筋

ルート：約70m × 2回

地方車先導による前進パレード形式

特徴・PR

うらじゃパレードのメイン会場と言えば市役所筋パレード！

多くの観客で賑わう中で実施するパレードは圧巻！

市役所筋ならではの開放感で、ダイナミックなパレードが行える会場です！

参加条件・演舞規定

参加人数

15名 ~ 100名

(横4列目安)

地方車・大道具規定

実行委員会提供の地方車を使用 (車上演舞禁止)

受付時間

演舞開始の

10分前

⚠️ 注意事項・制限

- 🚫 座り込み禁止 / 鳴子・小道具の地面置き禁止
- ❗️ 前進演舞の徹底 (スタートからゴールまで止まらず一定ペースで)
- ❗️ 4m以上の大道具使用時は事前申請と承認が必要

総おどり

日時・場所

開催日時

8月23日 (日)

19:45 ~ 20:45 (予定)

場所

市役所筋

参加条件・演舞規定

 参加人数

参加者全員対象 (観客・踊り連・裏方)

 演舞時間

約1時間

うらじゃの締めくくりとして観客と踊り子、裏方が一体となって踊れることが最大の魅力！
「踊って楽しい！見ても楽しい総おどり！」を参加する皆で作りに上げていきましょう！

エントリー・参加費

エントリー方法

事前エントリーが必要です。

参加費



参加費は不要です。

使用楽曲

「うらじゃ原曲」、「結~YUI~」、
「うらじゃ音頭」 (予定)



禁止事項・徹底事項

-  座り込み禁止 / 鳴子・小道具の地面置き禁止
-  総おどりエリア内での写真撮影等禁止 (許可した場合を除く)

参加申込と参加費

1 2 3 申込の流れと詳細手順



参加費の内訳・計算例

<p>踊り連参加料</p> <p>15,000円/連</p> <p>※全踊り連一律で必須。 ※参加人数に関わらず1連あたり。</p>	<p>メンバー参加料</p> <p>1,500円/名</p> <p>※踊り子、MC、チームマネージャー等、 参加する全てのメンバー対象。</p>
<p>市役所筋パレード</p> <p>20,000円/連</p>	<p>表町・ハレまち通りパレード</p> <p>各10,000円/連</p>

参加費計算例 (参考)

市役所筋、表町商店街、ハレまち通りパレードに参加しない場合

お振込み額 = **A + B**

市役所筋、表町商店街パレードに参加する場合

お振込み額 = **A + B + C + D**

市役所筋、表町商店街、ハレまち通りパレードに参加する場合

お振込み額 = **A + B + C + D + D**

振込先・支払い条件

振込先情報

振込期間: 2026年5月1日(金)～5月22日(金)

銀行名	中国銀行 本店営業部 (店番101)	口座名義	2026年度うらじゃ実行委員会 会計 田淵 伊織 (タブチ イオリ)
口座番号	普通 3743159	領収書	振込明細書をもって領収書に代えます
手数料	振込手数料は各踊り連にてご負担ください		

重要: 振込依頼人名義について

振込名義は必ず以下の形式で入力してください。番号がないと照合できません。

「踊り連番号」 + 「踊り連名」 + 「代表者名」
(例: 001 岡山うらじゃ連 うらじゃ太郎 ※入りきらない場合は途中までの入力で大丈夫です。)

早期振込のお願い

入金確認に時間を要する場合がありますので、期間内でもできる限りお早めにお振込みをお願いいたします。

重要事項・キャンセルポリシー・免責

必読

キャンセル・変更・返金規定

納入された参加費は、理由の如何に関わらず一切返金できません。

以下のケースでも返金は不可となります:

- 参加自体の辞退
- メンバー人数の減少
- 天候不良(台風等)による開催中止

会場変更希望は、申込締切日以降、一切受け付けません。

その他注意事項・免責

申込情報は本祭運営目的以外には使用しません。

申込後の事務局からの連絡は原則E-mailのみとなります。

虚偽の申告があった場合、参加を取り消すことがあります。

参加費納入後の参加権利の譲渡はできません。

応募多数の場合、参加連数に上限を設ける可能性があります。

参加費一覧・比較表

料金構成（基本料金 + オプション）

基本参加料（必須）

全員対象

A 踊り連参加料	15,000円/連
B メンバー参加料	1,500円/名

演舞場のみ参加の場合、この基本料金（A+B）のみとなります。

パレード参加料（選択）

希望連のみ

C 市役所筋	20,000円/連
D 表町・ハレまち通り	各10,000円/連

パレードに参加する場合、連ごとに上記料金が加算されます。

会場別 料金適用一覧

参加会場	区分A 連参加料	区分B メンバー料	区分C 市役所筋 パレード参加料	区分D 表町・ハレまち通り パレード参加料
演舞場のみ参加 (公園・広場・施設内演舞場)	✓ 15,000円	✓ 人数×1,500円	— 不要	— 不要
市役所筋パレード	✓ 15,000円	✓ 人数×1,500円	✓ 20,000円	— 不要
表町商店街・ハレまち通りパレード (どちらも参加する場合は10,000円×2)	✓ 15,000円	✓ 人数×1,500円	— 不要	✓ 各10,000円
全会場フル参加 (演舞場+全パレード)	✓ 15,000円	✓ 人数×1,500円	✓ 20,000円	✓ 20,000円

お振込み額 計算パターン例

① 演舞場のみ参加

$$A + (B \times \text{人数})$$

パレードには参加せず、各演舞場でのステージ演舞のみの場合

② 市役所筋パレード参加

$$A + (B \times \text{人数}) + C$$

演舞場に加え、市役所筋に参加する場合

③ 全パレード参加

$$A + (B \times \text{人数}) + C + D + D$$

演舞場に加え、市役所筋・表町・ハレまち通り全パレードに参加する場合

注意事項

※ 区分D（10,000円）は、「表町商店街パレード」と「ハレまち通りパレード」の両方に参加する場合はそれぞれ参加料が10,000円となりますので、合計20,000円となります。

※ 参加費振込後の返金はいかなる理由（天候による中止含む）でも行いませんので予めご了承ください。

※ チームマネージャーを兼任する踊り子の方は、チームマネージャーでのみ登録し、重複登録の無いようお願いいたします。

エントリー方法詳細

申込の詳細フロー



エントリー時期とルール

📅 テスト期間

2026年6月3日(水)10:00～7日(日)24:00

HPで時間枠確認、予約操作テストが可能

🚩 パレード先行エントリー

6月8日(月)19:00～13日(土)20:00

先着順・1会場1回分のみ

🏠 全演舞場エントリー

6月15日(月)19:00～30日(火)20:00

曜日別・1会場1回分のみ

🔑 ID/パスワード・制限

参加申込時に登録したものを使用。
複数端末からの同時ログインは不可

エントリー時の必要情報

👤 基本情報・人数

踊り連名（正式名称・フリガナ・略称）
代表者情報（氏名・住所・TEL・Mail）
出演人数（総数・子ども・大人・チームマネージャー）
活動拠点・結成年度・連のPR文

🕒 提出期限・提出先

Web申込	5月22日（金）15:00 締切
追加参加費振込	6月30日（火）15:00 締切
音源提出	7月3日（金）15:00 締切

※提出は全て専用Webフォームより

💰 料金・支払い

連参加料	15,000円 / 連
個人参加料	1,500円 / 名
パレード料	別途（P.18、19参照）
振込先：中国銀行 本店営業部（店番101） 普通 3743159 口座名義：2026年度うらじゃ実行委員会会計 田淵 伊織（タブチイオリ）	

🔄 変更・キャンセルポリシー

- ・申込内容の変更は各締切日までWebマイページより可能。締切後は原則不可。
- ・参加費入金後のキャンセルは、理由を問わず**返金いたしません**。
- ・天候不良や災害等による中止の場合も返金はいりません。

- ・重複申込不可（1人が複数連に所属してのエントリー禁止）。
- ・音源の差替は期限厳守。期限後はトラブル防止のため不可。
- ・公序良俗違反や安全基準違反が判明した場合、参加取消の可能性あり。
- ・緊急連絡先は、期間中必ず連絡が取れる番号を2つ以上登録。



第31回うらじゃ審査基準（詳細）

◎ 審査の基本理念・うらじゃの想い

「うらじゃ」の想いは、第1回目の開催時から、この「うらじゃ」をきっかけに「郷土の歴史や文化に興味を持つ」ということから「知らなかった歴史や文化を調べ・知る」といった行動を導き、「郷土を誇りに思う心」・「まちを大切に作る心」・「人と人の繋がりを大切に作る心」を育む活動を繋げ、「まちのために行動を起こせる人」の育成を目指しています。これは、<“うらじゃ”心得十箇条>に記載されている内容そのものであり、うらじゃの心＝「おかやま魂」です。

本実行委員会として最優秀踊り連となる「誉」、そして優秀踊り連となる「匠」。第31回においては、高見実行委員長が掲げる「輝」というテーマを中心に、踊り連内や踊り連同士との繋がりのみならず、岡山を代表するお祭りである「うらじゃ」を通じて、様々な繋がりを深めていただくことを切に希望し、今回の審査を行っていきたいと考えております。

👑 審査部会 副賞について



吉備津神社での奉納演舞

最優秀賞「誉」、優秀賞「匠」（原曲部門）、「匠」（アレンジ部門）を受賞された計3連は、温羅伝承を今も伝える吉備津神社境内にて「奉納演舞」をご披露できるよう調整中。

時期：秋季大祭（10月第2土曜日もしくは日曜日予定）

📋 第31回うらじゃ 審査内容一覧表

担当部会	賞名称	対象	審査場所	楽曲ルール
審査部会	誉	1連	本祭中ならびに本祭前の活動結果を加点	適用
審査部会	匠	2連	本祭中ならびに本祭前の活動結果を加点	適用
演舞部会	演舞場讃	各日1連	下石井公園演舞場（ガーデンナイト含む）	適用
演舞部会	演舞場讃	各日2連	中央町下田町公園演舞場（ナイト演舞場含む）	適用
演舞部会	演舞場讃	各日2連	イオンハレマチ演舞場（子ども演舞場含む）	適用
演舞部会	演舞場讃	各日1連	岡山芸術創造劇場ハレノワ演舞場	適用
演舞部会	演舞場讃	各日1連	さん太広場演舞場	適用
演舞部会	演舞場讃（予定）	各日1連	杜の街グレース演舞場	適用
パレード部会	市役所筋パレード賞	1連	市役所筋（北進コース 仮称）	適用
パレード部会	市役所筋パレード賞	1連	市役所筋（南進コース 仮称）	適用
パレード部会	ハレまち通りパレード賞	1連	ハレまち通り	適用
表町担当	タベストリー賞	1～3連	表町商店街内	無

🎵 審査となる楽曲について

- ①審査（表町パレードを除く）の対象となるのは、楽曲として「うらじゃ原曲」、「結～YUI～」または「アレンジ曲」を使用した踊り連です。
- ②「アレンジ曲」として提出された楽曲がルールに抵触する場合、審査対象から除外される可能性があります。
- ③楽曲ルールについては参加ルールをご覧ください。

📣 各賞の発表について

誉・匠の発表については、
23日（日）総おどりに発表予定です。

今後のスケジュール



4月
25
(土)

第1回踊り連代表者説明会
場所：岡山市役所本庁舎7F会議室

19:00~20:30

5月

5月
01
(金)

Web申込受付 開始
踊り連参加申込、およびボランティア募集開始

15:00~

5月
10
(日)

うらじゃ相談会
場所：うらじゃ事務局

19:00~

5月
22
(金)

参加申込み受付 終了
締切厳守項目：参加費振込（～5/22（金）まで）、HP用紹介文&写真提出

15:00まで

6月

6月
08
(月)

パレード先行エントリー開始

19:00~

6月
13
(土)

パレード先行エントリー終了

20:00まで

6月
15
(月)

全演舞場エントリー開始

19:00~

6月
30
(火)

全演舞場エントリー終了
ボランティア募集も終了

20:00まで

6月
30
(火)

エントリー・追加参加費振込受付終了

7月

7月
3
(金)

音源データ提出締切

7月
25
(土)

第2回踊り連代表者説明会
場所：岡山市役所本庁舎7F会議室

8月

8月
22・23
(土・日)

第31回うらじゃ 本祭
22日（土）・23日（日）2日間開催

9月

9月
19
(土)

第3回踊り連代表者会議（報告会）
場所：岡山市役所本庁舎7F会議室

19:00~20:30

第31回うらじゃ 演舞場・パレード・総おどり会場

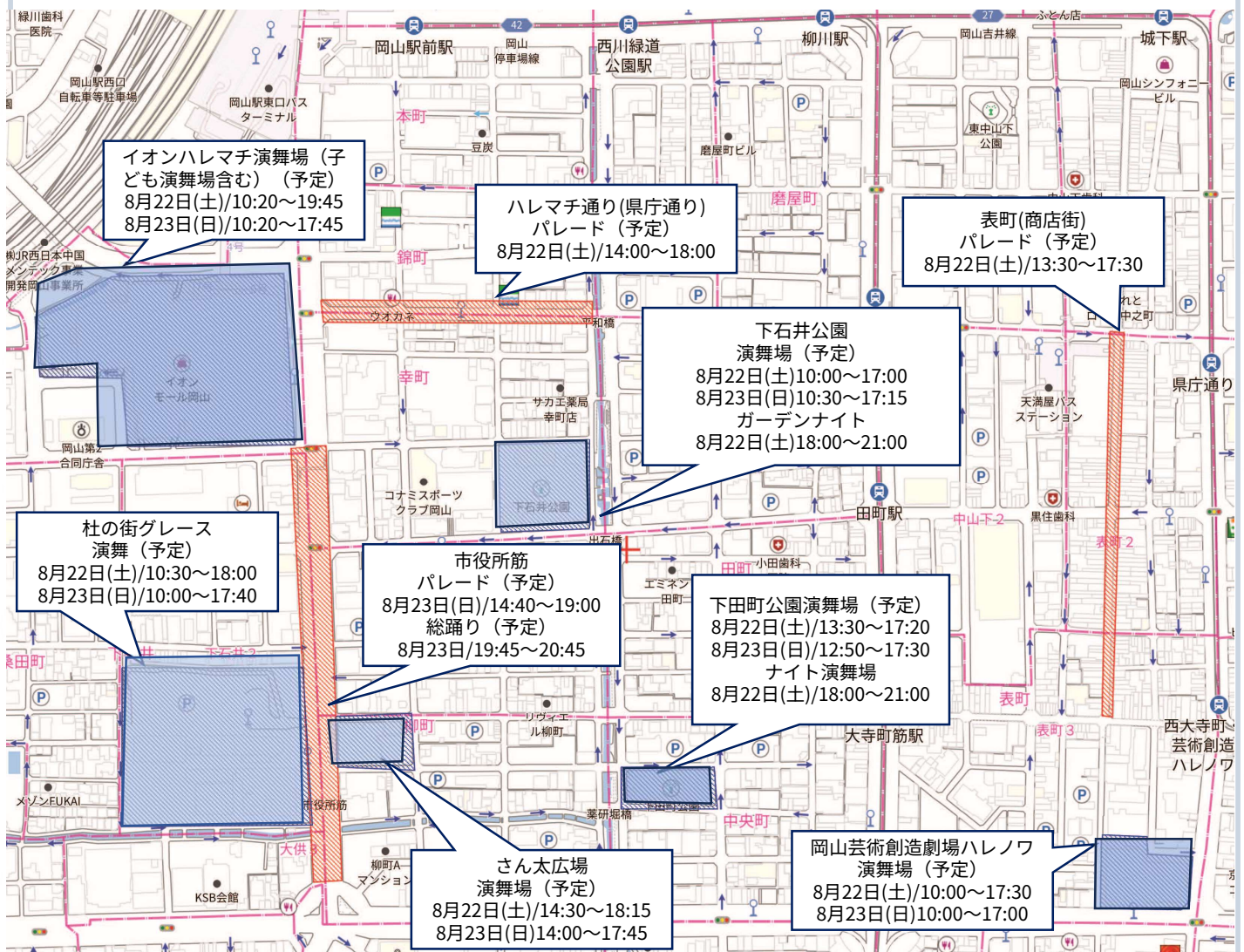

● 演舞場(青枠) — パレード会場

※会場の位置関係は概略であり、実際の縮尺とは異なる場合があります。



お問い合わせ・公式情報

📞 うらじゃ実行委員会 事務局

第31回うらじゃ実行委員会

📍 〒700-0822 岡山市北区表町1-4-64 上之町ビル4F うらじゃ事務局

☎️ 086-226-0900 (月・水・金 10:00~16:00)

✉️ uraja.soumu@gmail.com

🔗 公式情報チャンネル



公式サイト



@okayamauraja



@uraja.jp



うらじゃ公式



@uraja.jp

❓ よくある質問 (FAQ)

Q 雨天時の開催はどうなりますか？

A. 原則として小雨決行、荒天中止です。開催可否は当日の朝、公式SNSおよびWebサイトにて告知します。

Q 提出する音源の形式は？

A. CDおよびデータ (WAV/USBメモリ) での提出をお願いします。必ず冒頭に開始合図を入れてください。

Q 大道具の申請期限はいつまでですか？

A. 6月30日 (予定)、期限厳守をお願いします。期限を過ぎた場合、大道具が使用できない可能性があります。

Q 温羅化粧ブースは誰でも使えますか？

A. 一般のお客様 (観客) 向けです。踊り連のメンバーは利用できませんので、各連で準備してください。

【個人情報の取扱いについて】

お預かりした個人情報は、本祭りの運営・管理、連絡業務のみに使用し、法令に基づく場合を除き、ご本人の同意なく第三者に提供することはありません。

【うらじゃパレード】パレードにおける各役割と注意事項

【踊り連側の役割と概要】

踊り子:パレードの中心として、隊列を組んで観客を魅了する。

煽り手:地方車に乗り、マイクを使い、MCや口上を行う。3名まで乗車可。

旗手・補助(1名):隊列後方で大旗を使用した演出を行う。※大旗・大道具の使用は、事前登録及びオリエンテーションが必要です。

TM① :地方車の助手席側につき、前方確認と安全確保を行う。パレードに観客が入ってこないように警備する。※TMとは、チームマネージャーのこと

TM② :踊り連の誘導係。地方車と踊り子地方車の間隔(5m)を保つ。パレードに観客が入ってこないように警備する。

TM③ :踊り連の荷物や水分補給の管理・補助を行う。隊列の最後尾で落とし物を拾う。パレードに観客が入ってこないように警備する。

TM全体:パレード中に観客や一般撮影者(報道・うらじゃ関係者などを除く一般の方)がパレード経路への侵入を警備する。

また、パレード終了後、地方車の移動・Uターンに対して、絶対に車後方の死角に入らないように踊り子を誘導する。



踊り子



煽り手

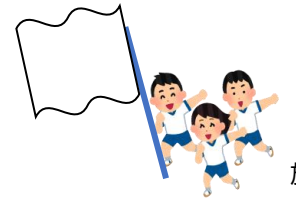

旗手・補助



TM



ガードマン



SP



スタート係

【実行委員会側の役割と概要】

ガードマン:前方確認、障害物整理、歩行者や観客の安全確認を行う。(山陽セフティ)

SP:地方車責任者。運転手の横について、地方車のスピード調整やパレード2曲目の合図を行う。

スタート係:時刻表に合わせて地方車のスタートを知らせる。

ボランティア:受付、誘導、給水、メダル係、イレギュラー対処などパレードの運営を補助する。

また、パレード終了後、地方車の移動・Uターンに対して、絶対に車後方の死角に入らないように踊り子を誘導する。

チームマネージャーの方へ、上記役割の他に、以下の内容をお伝えください。

- パレード中は、地方車責任者であるSPに指示に従ってください。(旗振りなど危険行為とみなした場合は中止の場合もあります)
- 交差点通過時は、ガードマンや警備員の指示に従ってください。 ●地方車のスピードに合わせて、踊り子を誘導してください。(TM①、TM②)
- 撮影について、撮影者・方法にルールがあるので別資料をご確認ください。 ●楽曲の入ったUSBメモリ、のぼり旗を忘れないようにしてください。
- 音源がダウンした場合、パレード最終地点まで地方車について移動してください。
- 地方車が故障(運行不能)した場合は進行を中止し、最寄りの交差点より排除しますので、その際はご協力をお願いします。

【うらじゃパレード】基本的な進行図及び注意事項など

※下図は市役所筋パレードを主に想定した進行図です。

隊列・踊り子の人数制限等はパレード実施場所ごとに異なりますので、詳細は参加要綱を必ずご確認ください。

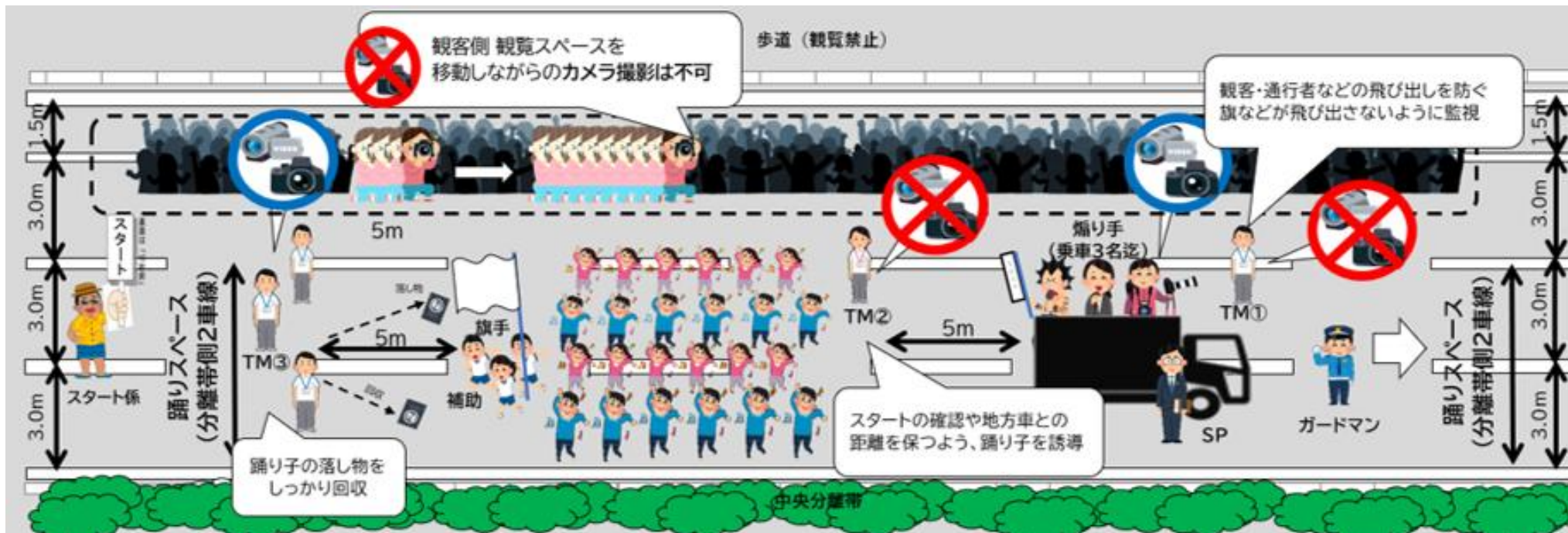

【市役所筋パレードの注意事項】

- パレード隊列は2車線を使用し、地方車は中央車線上を移動します。
- 歩道側の1車線は観客席及びメダル掛けエリアを設置します。
- マスコミ撮影エリアは中央分離帯および観客席エリア内に設置します。
- チームマネージャー(最低3人)が前後左右を警備し、幅の確保をしてください。
- 歩道からの鑑賞は禁止、立ち止まらないよう関係者に周知ください。
- 撮影について、撮影者・方法にルールがあり、別資料をご確認ください。

【左記に加え、表町・ハレまち通りパレードのみの注意事項】

※市役所筋に比べて道幅が狭いため、下記について遵守をお願いします。

- パレード隊列は2列までとします。
- 旗振りを禁止します。
- 待機エリアは3～4連までのため、待機エリアの到着が早すぎる場合には待機をお断りする場合があります。
- 表町パレードは曲間での移動中に信号がありますので、信号は必ず厳守してください。

【うらじゃパレード】踊り連による撮影とルールについて

うらじゃパレードは、車道や歩道を一部制限して行うものであり、観客との距離が近い状態で進行しながらの演舞は危険が伴います。撮影に関しては以下のルールを遵守してください。

踊り手:撮影される側ですので、パレード中の撮影は禁止します。

旗手・補助(1名):撮影される側ですので、パレード中の撮影は禁止します。

煽り手:地方車の上から撮影が可能です。カメラは直接持たず、三脚や固定具などでしっかりと保持し、地方車から落とさないようにしてください。

TM①②:優先役割があるため、小型カメラ(GoProなど)を頭や身体に固定する形なら可能。撮影する場合は専用の固定具(ハウジングなど)を使用し、両手を自由に使える形を保ち、必要な役割を優先してください。

TM③:隊列の後方に限り撮影可能です。ただし、撮影する場合でも、必要な役割は優先して対応してください。
※ただし、事前申請による撮影登録者となることはできません。

申請者:上記以外のTMや踊り子(パレードしない)の中で事前申請した場合は、1名のみ、市役所筋パレードでの撮影が可能です。

撮影可能	煽り手	TM①②	TM③	事前登録者
市役所筋	OK	身体固定 (役割優先)	隊列後方は OK (役割優先)	1名のみ
表町	OK	身体固定 (役割優先)	隊列後方は OK (役割優先)	NG (道幅なく危険)
ハレまち	OK	身体固定 (役割優先)	隊列後方は OK (役割優先)	NG (道幅なく危険)

【事前申請を行っての撮影について(市役所筋パレードのみ)】

- 事前に、右記メールへ撮影希望を届けてください。登録者1名のみ撮影担当とすることができ、登録された方以外の撮影は行えません。
※踊り子やチームマネージャー以外の方に撮影を依頼する場合、踊り連としてのメンバー登録が必要となります。
- パレード中に接触事故など不測の事態が起こらないように踊り連内部で入念に打ち合わせを行ってください。
- 当日、市役所筋パレードの受付でビブスを貸与します。撮影中(待機中含む)は必ず着用し、終了後は給水所でビブスを返却してください。また、撮影者はできる限り温羅化粧をしてください。
- 撮影者はパレードエリアのみでの撮影を行い、観客エリア側に立ち入ることはできません。
- 撮影した写真・動画等をSNS等にアップし、うらじゃの楽しさを広め、踊り連の魅力を十分に伝えてください。
- 撮影における事故・トラブルについての責任の一切は、踊り連に帰するものとします。
- 後日、実行委員会及びうらじゃ振興会より、撮影物の使用依頼があった場合はできる限りのご協力をお願いいたします。

【撮影希望のメール送信について】

- タイトルを「市役所筋パレード希望」としてください。
- 下記、4項目の内容を記載してください。
 - ・踊り連名
 - ・踊り連登録番号
 - ・撮影者氏名
 - ・踊り子登録 あり または なし
- 送信先 uraja.soumu@gmail.com
- 申込期限:2026年8月1日(土)メール受信分まで

【重要連絡】
演舞部会からの資料提供
—第1回代表者説明会提供分—

＜踊り連代表者・チームマネジャー（特に演舞場での演舞を希望する連）の皆様へ＞
参加要項に加えて、第1回代表者説明会で配布する資料については、以下の通りですので、ご確認いただき、他の参加者の皆様にも周知していただくようお願いいたします。
また、現在時点での内容であり、今後変更になる可能性がある点、お含みおきください。

1 演舞部会からの資料提供一覧

No.	資料名	概要
1	演舞部会からの資料提供（本紙）	① 昨年度運営からの変更点について ② 資料提供方法について
2	演舞場の運営の流れ・面積・入退場口	① 演舞場の運営の流れについて ② 演舞場の面積・入退場口の向き・正面について ③ 資料提供方法について
3	下石井公園演舞場の音響停止対応	① 事案の概要について ② 演舞場の音響停止時間帯について
4	ガーデンナイトの実施	① ガーデンナイトの参加対象連について ② ガーデンナイトの総おどりについて ③ うらじゃコレクションについて
5	会場予定	① 土曜日の演舞枠について ② 日曜日の演舞枠について
6	演舞場テーマ・演舞場讃選考基準	① 演舞場テーマについて ② 演舞場讃の選考基準について ③ 演舞場讃と彩鬼の概要について

2 現在時点での昨年度運営からの変更点

(1) 全体

- ・各演舞場の企画時間（各会場の総おどりPR時間等）を見直し、演舞枠を増やしました。
- ・彩鬼の木札デザインを1種類から2種類に増やしました。
※ イオンハレマチ演舞場、杜の街グレース演舞場、さん太広場演舞場で共通のデザインを作成します。なお、本デザインは、学生部会の大学生が考案したものです。
※ 下石井公園演舞場、中央町下田町公園演舞場、岡山芸術創造劇場ハレノワ演舞場で共通のデザインを作成します。

(2) イオンハレマチ演舞場

- ・子ども演舞場の参加資格について、「参加する踊り子の約70%以上が18歳以下の踊り連に限る」から「参加する踊り子の約60%以上が18歳以下の踊り連に限る」に変更しました。

演舞部会 踊り連向け資料 No.1

(3) 杜の街グレース演舞場

- ・ 開催時間について、「日曜日のみ開催」から「土日両日開催」に変更しました。

(4) 下石井公園演舞場

- ・ 参加人数について、「20名以上の踊り連」から「10名以上の踊り連」に緩和しました。

3 資料の提供方法

(1) 演舞部会からの資料提供

- ・ HPやLINE、メール等での従来の提供方法に加え、One Drive での提供を継続します。
- ・ 以下の「アクセスリンク」あるいは「QRコード」から閲覧可能です。
- ・ ダウンロード可能ですが、情報管理の観点から、編集はできません。
- ・ 資料が多い演舞部会独自の取り組みである点をご留意ください。

(2) アクセスリンク

https://uecspd-my.sharepoint.com/:f:/g/personal/spd_uecspd_onmicrosoft_com/IgDXgSV0JaqrQo-zlGZGrSELATwisB5JvB18egWVRvL-RI8?e=RFLIMV

(3) QRコード



以上

<p><照会先> 演舞部会 総務企画グループ (担当: 右遠) 演舞部会 運営企画グループ (担当: 久安・山下・黒瀬・井上・穂山・吉近) Email: spd@uecspd.onmicrosoft.com</p>

【重要連絡】

演舞場の運営の流れ・面積・入退場口

＜踊り連代表者・チームマネジャー（特に演舞場での演舞を希望する連）の皆様へ＞
 演舞場運営の流れ及び各演舞場の大きさや入退場の向き（矢印）、演舞時の正面（★）は以下の通りですので、演舞を計画する際の参考にしてください。なお、現段階の情報となる点、ご注意ください。

1 運営の流れ

- (1) 7分間隔演舞場
 - ・イオンハレマチ演舞場
 - ・さん太広場演舞場
 - ・下石井公園演舞場
 - ・岡山芸術創造劇場ハレノワ演舞場
- (2) 8分間隔演舞場
 - ・杜の街グレース演舞場
 - ・中央町下田町公園演舞場

(3) 運営方法

運営の流れ	経過時間	備考
受付・待機	10分前	受付にて『受付表』にチェック
入場	00:00	MCの合図で速やかに入場
隊列準備	00:00 ～ 01:00	整列・内容自由（連紹介・MCとの掛け合い 等）
演舞開始～終了	01:00 ～ 06:00	MCの合図で演舞開始（5分間厳守）
演舞終了後～退場	<7分間隔> 06:00 ～ 07:00 <8分間隔> 06:00 ～ 08:00	MCの合図で木札贈呈・感想インタビュー MCの合図で速やかに退場

3 演舞場の面積・入退場入口（下石井公園・イオンハレマチ・杜の街グレース）

(1) 下石井公園演舞場（正面：東 入場：北 退場：南）

- ・ 縦：14m（東西）
- ・ 横：20m（南北）
- ※ ステージ下の広さは調整中

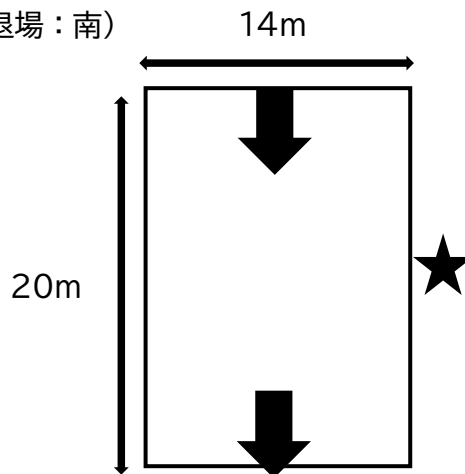

(2) イオンハレマチ演舞場（正面：東 入場：南 退場：西）

- ・ 縦：11m（東西）
- ・ 横：15m（南北）

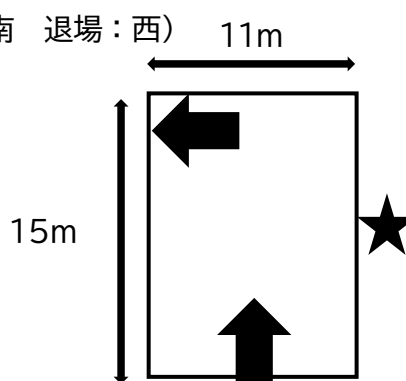

(3) 杜の街グレース演舞場（正面：南 入場：東 退場：西）

- ・ 縦：7.5m（南北）
- ・ 横：28m（東西）

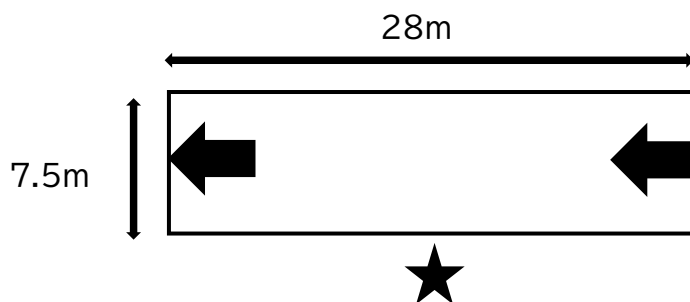

4 演舞場の面積・入退場入口（さん太広・中央町下田町公園・岡山芸術創造劇場ハレノワ）

(1) さん太広場演舞場（正面：東 入場：北 退場：北）

- ・ 縦：15m（東西）
- ・ 横：10m（南北）

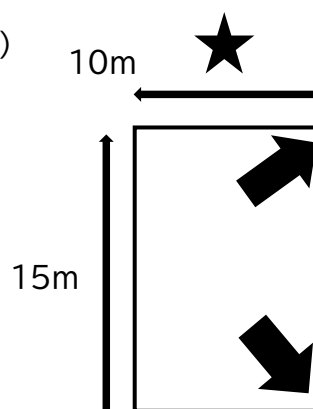

演舞部会 踊り連向け資料 No.2

(2) 中央町下田町公園演舞場 (正面：西 入場：東 退場：北) 22m

- ・ 縦：23m (東西)
- ・ 横：22m (南北)
- ※ ナイト演舞場の広さは未定。

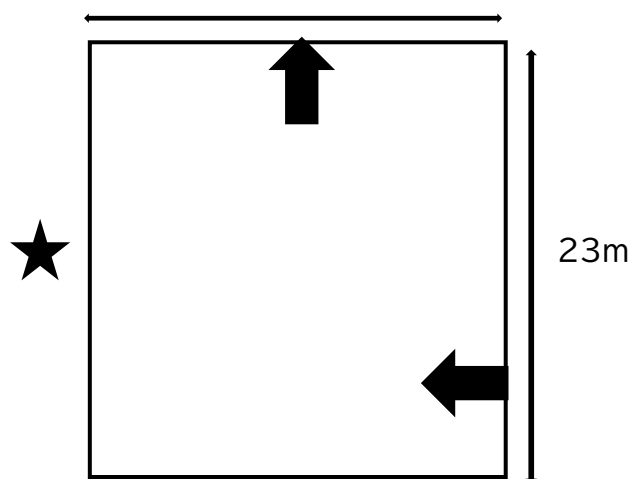

(3) 岡山芸術創造劇場ハレノワ演舞場 (正面：南 入場：東 退場：西)

- ・ 縦：15m (南北)
- ・ 横：16m (東西)

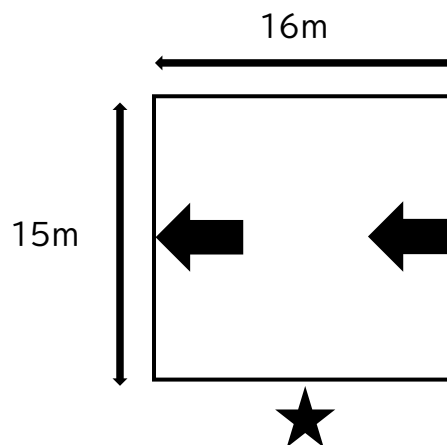

5 その他留意事項

- ・ 現段階の情報であるため、確定情報ではないことをご留意ください。
- ・ 最新情報は、実行委員会 HP 等を都度確認するようにお願いいたします。

以上

<照会先> 演舞部会 総務企画グループ (担当：右遠)
演舞部会 運営企画グループ (担当：久安・山下・黒瀬・井上・穂山・吉近)
Email: spd@uecspd.onmicrosoft.com

【注目情報】

【下石井】演舞場の楽曲等の停止対応について

<踊り連代表者・チームマネジャー（特に下石井公園演舞場での演舞を希望する連）の皆様へ>
昨年同様、別団体の都合上、下石井公園演舞場で土日各1時間（以下掲載）ずつ、楽曲等の停止時間を設けます。

当該演舞場へのエントリーを希望されている踊り連の皆様については、楽曲等の停止時間を考慮した演舞スケジュールの計画をお願いいたします。

1 対応の背景

- ・例年、8月の第4土日に、下石井公園に隣接する西川アイプラザで「野良のあそび箱 in 夏休み実行委員会」が劇の公演を行っています。今年度も、8月22日(土)～8月23日(日)に、同様に劇の公演を行うことで、音響等を配慮してほしいと同実行委員会より要請がありました。
- ・当該施設に同実行委員会から先行予約が入ったため、同実行委員会、うらじゃ実行委員会で協議し、要請に応じることになりました。

2 具体的な対応の内容

- ・本祭期間中の以下の時間帯で、演舞場の楽曲等を停止します。
- ・本時間帯においては、演舞をすることはできません。
- ・ただし、熱中症防止に関するアナウンス等を実施するため、音響を用いることがあります。

土曜日 16:00～17:00

日曜日 14:00～15:00

3 音響停止対応に伴う影響

- ・演舞場の演舞枠が1時間分(約9枠)減少しますが、企画内容や調整時間等を見直し、演舞枠数を可能な限り、維持する予定です。
- ・昨年は演舞の人数制限(20名以上)を設けましたが、今年は人数制限を設けず、従来通り10名以上の踊り連であれば、参加可能とします。

以上

<照会先> 演舞部会 総務企画グループ(担当：右遠)
演舞部会 運営企画グループ(担当：井上)
Email: spd@uecspd.onmicrosoft.com

【注目情報】

【下石井】ガーデンナイトの実施について

<踊り連代表者・チームマネジャーの皆様へ>

今年度も下石井公園演舞場にて、22日(土)の夜間にガーデンナイトを実施します。
昨年度の受賞連(「誉」・「匠」)及び演舞場讃贈呈連に特別演舞を披露していただきます。
総おどりも実施しますので、積極的なご参加をお願いします。

1 特別演舞の参加対象連

- ・ 特別演舞の参加対象連は、昨年度の受賞連と演舞場讃贈呈連(以下)です。
- ・ 演舞時間は、一般演舞場と同じく「5分(口上含む)」です。

昨年度受賞区分・贈呈区分	踊り連名
誉	岡山うらじゃ連 四季
匠(原曲部門)	翔舞志
匠(オリジナル部門)	俄嘉屋
イオンハレマチ演舞場讃	京舞 踊り美
杜の街グレース演舞場讃	天満屋うらじゃ連
さん太広場演舞場讃	岡山うらじゃ連 四季 そうさ俺達ジョニー一家 只今参上!RollingSpecial
下石井公園演舞場讃	ほろろ一座鬼粋 岡山うらじゃ連 鬼凜
中央町下田町公園演舞場讃	岡山うらじゃ連 楽一楽座 宇宙~SORA~
岡山芸術創造劇場ハレノワ演舞場讃	風舞輝~fubuki~ 岡山うらじゃ連 蓮雫

2 総おどり

- ・ 特別演舞の後、総おどりを実施します。
- ・ 観客、踊り子、裏方の3者が一体となって踊る、うらじゃの特徴的な企画ですので、積極的な参加をお願いします。

(参考) うらじゃコレクション

- ・ ガーデンナイトの直前には、うらじゃコレクションを実施します。
- ・ うらじゃコレクションとは、「温羅をモチーフにした各連のうらじゃのメイク・衣装だけに焦点を当てて評価し、賞を決める」ものです。
- ・ 詳細は、別紙の参加要項をご確認いただき、積極的な参加をお願いします。

以上

<照会先> 演舞部会 総務企画グループ(担当：右遠)
演舞部会 運営企画グループ(担当：井上・藤田)
Email: spd@uecspd.onmicrosoft.com

資料番号		演舞場スケジュール (土曜日・予定)																		最終更新日							
5																				2026/4/25							
イオン (子ども)			イオン (一般)			杜の街			さん太			下石井 (昼)			下石井 (夜)			中央町 (昼)			中央町 (夜)			大劇場			
枠数	開始	終了	枠数	開始	終了	枠数	開始	終了	枠数	開始	終了	枠数	開始	終了	枠数	開始	終了	枠数	開始	終了	枠数	開始	終了	枠数	開始	終了	
OP	10:20	11:00	1	13:00	13:07	OP	10:30	11:00	OP	14:30	14:40	OP	10:00	11:00	OP	18:00	18:30	OP	13:30	13:40	OP	18:00	18:10	OP	11:00	11:40	
1	11:00	11:07	2	13:07	13:14	1	11:00	11:08	1	14:40	14:47	1	11:00	11:07	1	18:30	18:37	1	13:40	13:48	1	18:10	18:18	1	11:40	11:47	
2	11:07	11:14	3	13:14	13:21	2	11:08	11:16	2	14:47	14:54	2	11:07	11:14	2	18:37	18:44	2	13:48	13:56	2	18:18	18:26	2	11:47	11:54	
3	11:14	11:21	4	13:21	13:28	3	11:16	11:24	3	14:54	15:01	3	11:14	11:21	3	18:44	18:51	3	13:56	14:04	3	18:26	18:34	3	11:54	12:01	
4	11:21	11:28	5	13:28	13:35	4	11:24	11:32	4	15:01	15:08	4	11:21	11:28	4	18:51	18:58	4	14:04	14:12	4	18:34	18:42	4	12:01	12:08	
5	11:28	11:35	6	13:35	13:42	5	11:32	11:40	5	15:08	15:15	5	11:28	11:35	5	18:58	19:05	5	14:12	14:20	5	18:42	18:50	5	12:08	12:15	
6	11:35	11:42	7	13:42	13:49	6	11:40	11:48	6	15:15	15:22	6	11:35	11:42	調整	19:05	19:10	調整	14:20	14:25	調整	18:50	18:55	6	12:15	12:22	
7	11:42	11:49	8	13:49	13:56	7	11:48	11:56	7	15:22	15:29	7	11:42	11:49	6	19:10	19:17	6	14:25	14:33	6	18:55	19:03	7	12:22	12:29	
8	11:49	11:56	9	13:56	14:03	8	11:56	12:04	8	15:29	15:36	8	11:49	11:56	7	19:17	19:24	7	14:33	14:41	7	19:03	19:11	8	12:29	12:36	
9	11:56	12:03	10	14:03	14:10	9	12:04	12:12	9	15:36	15:43	9	11:56	12:03	8	19:24	19:31	8	14:41	14:49	8	19:11	19:19	9	12:36	12:43	
10	12:03	12:10	11	14:10	14:17	10	12:12	12:20	10	15:43	15:50	10	12:03	12:10	9	19:31	19:38	9	14:49	14:57	9	19:19	19:27	調整	12:43	12:50	
11	12:10	12:17	12	14:17	14:24	調整	12:20	12:25	11	15:50	15:57	11	12:10	12:17	10	19:38	19:45	10	14:57	15:05	10	19:27	19:35	10	12:50	12:57	
12	12:17	12:24	13	14:24	14:31	11	12:25	12:33	12	15:57	16:04	12	12:17	12:24	調整	19:45	19:50	調整	15:05	15:10	調整	19:35	19:40	11	12:57	13:04	
13	12:24	12:31	14	14:31	14:38	12	12:33	12:41	13	16:04	16:11	13	12:24	12:31	11	19:50	19:57	11	15:10	15:18	11	19:40	19:48	12	13:04	13:11	
14	12:31	12:38	15	14:38	14:45	13	12:41	12:49	14	16:11	16:18	14	12:31	12:38	12	19:57	20:04	12	15:18	15:26	12	19:48	19:56	13	13:11	13:18	
15	12:38	12:45	16	14:45	14:52	14	12:49	12:57	15	16:18	16:25	15	12:38	12:45	13	20:04	20:11	13	15:26	15:34	13	19:56	20:04	14	13:18	13:25	
調整	12:45	13:00	17	14:52	14:59	15	12:57	13:05	調整	16:25	16:30	調整	12:45	12:50	14	20:11	20:18	14	15:34	15:42	14	20:04	20:12	15	13:25	13:32	
1日目終了			18	14:59	15:06	16	13:05	13:13	16	16:30	16:37	16	12:50	12:57	15	20:18	20:25	15	15:42	15:50	15	20:12	20:20	16	13:32	13:39	
			19	15:06	15:13	17	13:13	13:21	17	16:37	16:44	17	12:57	13:04	調整	20:25	20:30	調整	15:50	15:55		1日目終了		17	13:39	13:46	
			20	15:13	15:20	18	13:21	13:29	18	16:44	16:51	18	13:04	13:11	16	20:30	20:37	16	15:55	16:03				18	13:46	13:53	
			調整	15:20	15:25	19	13:29	13:37	19	16:51	16:58	19	13:11	13:18	17	20:37	20:44	17	16:03	16:11				調整	13:53	14:00	
			21	15:25	15:32	20	13:37	13:45	20	16:58	17:05	20	13:18	13:25		1日目終了		18	16:11	16:19					19	14:00	14:07
			22	15:32	15:39	調整	13:45	13:50	21	17:05	17:12	21	13:25	13:32				19	16:19	16:27					20	14:07	14:14
			23	15:39	15:46	21	13:50	13:58	22	17:12	17:19	22	13:32	13:39				20	16:27	16:35					21	14:14	14:21
			24	15:46	15:53	22	13:58	14:06	23	17:19	17:26	23	13:39	13:46				調整	16:35	16:40					22	14:21	14:28
			25	15:53	16:00	23	14:06	14:14	24	17:26	17:33	24	13:46	13:53				21	16:40	16:48					23	14:28	14:35
			26	16:00	16:07	24	14:14	14:22	25	17:33	17:40	25	13:53	14:00				22	16:48	16:56					24	14:35	14:42
			27	16:07	16:14	25	14:22	14:30	26	17:40	17:47	26	14:00	14:07				23	16:56	17:04					25	14:42	14:49
			28	16:14	16:21	26	14:30	14:38	27	17:47	17:54	27	14:07	14:14				24	17:04	17:12					26	14:49	14:56
			29	16:21	16:28	27	14:38	14:46	28	17:54	18:01	28	14:14	14:21				25	17:12	17:20					27	14:56	15:03
			30	16:28	16:35	28	14:46	14:54	29	18:01	18:08	29	14:21	14:28				1日目終了							調整	15:03	15:10
			31	16:35	16:42	29	14:54	15:02	30	18:08	18:15	30	14:28	14:35											28	15:10	15:17
			32	16:42	16:49	30	15:02	15:10		1日目終了		調整	14:35	14:40											29	15:17	15:24
			33	16:49	16:56	調整	15:10	15:15				31	14:40	14:47											30	15:24	15:31
			34	16:56	17:03	31	15:15	15:23				32	14:47	14:54											31	15:31	15:38
			35	17:03	17:10	32	15:23	15:31				33	14:54	15:01											32	15:38	15:45
			36	17:10	17:17	33	15:31	15:39				34	15:01	15:08											33	15:45	15:52
			37	17:17	17:24	34	15:39	15:47				35	15:08	15:15											34	15:52	15:59
			38	17:24	17:31	35	15:47	15:55				36	15:15	15:22											35	15:59	16:06
			39	17:31	17:38	36	15:55	16:03				37	15:22	15:29											36	16:06	16:13
			40	17:38	17:45	37	16:03	16:11				38	15:29	15:36											調整	16:13	16:20
			調整	17:45	17:50	38	16:11	16:19				39	15:36	15:43											37	16:20	16:27
			41	17:50	17:57	39	16:19	16:27				40	15:43	15:50											38	16:27	16:34
			42	17:57	18:04	40	16:27	16:35				41	15:50	15:57											39	16:34	16:41
			43	18:04	18:11	調整	16:35	16:40				停止	16:00	17:00											40	16:41	16:48
			44	18:11	18:18	41	16:40	16:48				42	17:00	17:07											41	16:48	16:55
			45	18:18	18:25	42	16:48	16:56				43	17:07	17:14											42	16:55	17:02
			46	18:25	18:32	43	16:56	17:04				44	17:14	17:21											43	17:02	17:09
			47	18:32	18:39	44	17:04	17:12				45	17:21	17:28											44	17:09	17:16
			48	18:39	18:46	45	17:12	17:20				1日目終了													45	17:16	17:23

資料番号			演舞場スケジュール (日曜日・予定)															最終更新日		
5																		2026/4/25		
イオン (子ども)			イオン (一般)			杜の街			さん太			下石井			中央町			大劇場		
枠数	開始	終了	枠数	開始	終了	枠数	開始	終了	枠数	開始	終了	枠数	開始	終了	枠数	開始	終了	枠数	開始	終了
OP	10:20	11:00	1	13:00	13:07	OP	10:00	10:30	OP	14:00	14:10	OP	10:30	11:00	OP	12:50	13:00	OP	10:00	10:40
1	11:00	11:07	2	13:07	13:14	1	10:30	10:38	1	14:10	14:17	1	11:00	11:07	1	13:00	13:08	1	10:40	10:47
2	11:07	11:14	3	13:14	13:21	2	10:38	10:46	2	14:17	14:24	2	11:07	11:14	2	13:08	13:16	2	10:47	10:54
3	11:14	11:21	4	13:21	13:28	3	10:46	10:54	3	14:24	14:31	3	11:14	11:21	3	13:16	13:24	3	10:54	11:01
4	11:21	11:28	5	13:28	13:35	4	10:54	11:02	4	14:31	14:38	4	11:21	11:28	4	13:24	13:32	4	11:01	11:08
5	11:28	11:35	6	13:35	13:42	5	11:02	11:10	5	14:38	14:45	5	11:28	11:35	5	13:32	13:40	5	11:08	11:15
6	11:35	11:42	7	13:42	13:49	6	11:10	11:18	6	14:45	14:52	6	11:35	11:42	調整	13:40	13:45	6	11:15	11:22
7	11:42	11:49	8	13:49	13:56	7	11:18	11:26	7	14:52	14:59	7	11:42	11:49	6	13:45	13:53	7	11:22	11:29
8	11:49	11:56	9	13:56	14:03	8	11:26	11:34	8	14:59	15:06	8	11:49	11:56	7	13:53	14:01	8	11:29	11:36
9	11:56	12:03	10	14:03	14:10	9	11:34	11:42	9	15:06	15:13	9	11:56	12:03	8	14:01	14:09	9	11:36	11:43
10	12:03	12:10	11	14:10	14:17	10	11:42	11:50	10	15:13	15:20	10	12:03	12:10	9	14:09	14:17	調整	11:43	11:50
11	12:10	12:17	12	14:17	14:24	11	11:50	11:58	11	15:20	15:27	11	12:10	12:17	10	14:17	14:25	10	11:50	11:57
12	12:17	12:24	13	14:24	14:31	12	11:58	12:06	12	15:27	15:34	12	12:17	12:24	調整	14:25	14:30	11	11:57	12:04
13	12:24	12:31	14	14:31	14:38	13	12:06	12:14	13	15:34	15:41	13	12:24	12:31	11	14:30	14:38	12	12:04	12:11
14	12:31	12:38	15	14:38	14:45	14	12:14	12:22	14	15:41	15:48	14	12:31	12:38	12	14:38	14:46	13	12:11	12:18
15	12:38	12:45	16	14:45	14:52	15	12:22	12:30	15	15:48	15:55	15	12:38	12:45	13	14:46	14:54	14	12:18	12:25
調整	12:45	13:00	17	14:52	14:59	調整	12:30	12:40	調整	15:55	16:00	調整	12:45	12:50	14	14:54	15:02	15	12:25	12:32
			18	14:59	15:06	16	12:40	12:48	16	16:00	16:07	16	12:50	12:57	15	15:02	15:10	16	12:32	12:39
			19	15:06	15:13	17	12:48	12:56	17	16:07	16:14	17	12:57	13:04	調整	15:10	15:15	17	12:39	12:46
			20	15:13	15:20	18	12:56	13:04	18	16:14	16:21	18	13:04	13:11	16	15:15	15:23	18	12:46	12:53
			調整	15:20	15:25	19	13:04	13:12	19	16:21	16:28	19	13:11	13:18	17	15:23	15:31	調整	12:53	13:00
			21	15:25	15:32	20	13:12	13:20	20	16:28	16:35	20	13:18	13:25	18	15:31	15:39	19	13:00	13:07
			22	15:32	15:39	21	13:20	13:28	21	16:35	16:42	21	13:25	13:32	19	15:39	15:47	20	13:07	13:14
			23	15:39	15:46	22	13:28	13:36	22	16:42	16:49	22	13:32	13:39	20	15:47	15:55	21	13:14	13:21
			24	15:46	15:53	23	13:36	13:44	23	16:49	16:56	23	13:39	13:46	調整	15:55	16:00	22	13:21	13:28
			25	15:53	16:00	24	13:44	13:52	24	16:56	17:03	24	13:46	13:53	21	16:00	16:08	23	13:28	13:35
			26	16:00	16:07	25	13:52	14:00	25	17:03	17:10	25	13:53	14:00	22	16:08	16:16	24	13:35	13:42
			27	16:07	16:14	26	14:00	14:08	26	17:10	17:17	調整	14:00	15:00	23	16:16	16:24	25	13:42	13:49
			28	16:14	16:21	27	14:08	14:16	27	17:17	17:24	26	15:00	15:07	24	16:24	16:32	26	13:49	13:56
			29	16:21	16:28	28	14:16	14:24	28	17:24	17:31	27	15:07	15:14	25	16:32	16:40	27	13:56	14:03
			30	16:28	16:35	29	14:24	14:32	29	17:31	17:38	28	15:14	15:21	調整	16:40	16:45	調整	14:03	14:10
			31	16:35	16:42	30	14:32	14:40	30	17:38	17:45	29	15:21	15:28	26	16:45	16:53	28	14:10	14:17
			32	16:42	16:49	調整	14:40	14:50	2日目終了			30	15:28	15:35	27	16:53	17:01	29	14:17	14:24
			33	16:49	16:56	31	14:50	14:58				31	15:35	15:42	28	17:01	17:09	30	14:24	14:31
			34	16:56	17:03	32	14:58	15:06				32	15:42	15:49	29	17:09	17:17	31	14:31	14:38
			35	17:03	17:10	33	15:06	15:14				33	15:49	15:56	30	17:17	17:25	32	14:38	14:45
			36	17:10	17:17	34	15:14	15:22				34	15:56	16:03	2日目終了			33	14:45	14:52
			37	17:17	17:24	35	15:22	15:30				35	16:03	16:10				34	14:52	14:59
			38	17:24	17:31	36	15:30	15:38				36	16:10	16:17				35	14:59	15:06
			39	17:31	17:38	37	15:38	15:46				37	16:17	16:24				36	15:06	15:13
			40	17:38	17:45	38	15:46	15:54				38	16:24	16:31			調整	15:13	15:20	
			日目終了			39	15:54	16:02				39	16:31	16:38				37	15:20	15:27
						40	16:02	16:10				40	16:38	16:45				38	15:27	15:34
						41	16:10	16:18				41	16:45	16:52				39	15:34	15:41
						42	16:18	16:26				42	16:52	16:59				40	15:41	15:48
						43	16:26	16:34				43	16:59	17:06				41	15:48	15:55
						44	16:34	16:42				44	17:06	17:13				42	15:55	16:02
						45	16:42	16:50				45	17:13	17:20				43	16:02	16:09
						調整	16:50	17:00				46	17:20	17:27				44	16:09	16:16
						46	17:00	17:08				47	17:27	17:34				45	16:16	16:23
						47	17:08	17:16				48	17:34	17:41				46	16:23	16:30
						48	17:16	17:24				49	17:41	17:48				47	16:30	16:37
						49	17:24	17:32				50	17:48	17:55				48	16:37	16:44
						50	17:32	17:40				2日目終了						49	16:44	16:51
						2日目終了												50	16:51	16:58
																		2日目終了		

資料番号	演舞場テーマ・演舞場讃選考基準	最終更新日
6		2026/4/25

	演舞場名	テーマ		選考基準
		色	字	
両日	イオンハレマチ演舞場（子ども含む）	黄	昇	うらじゃの観客だけでなく、イオンモールのお客様を巻き込む演舞体験で、「次も見たい！応援したい！」気持ちになるワクワクする想いが詰まった演舞を披露してくれた連
	杜の街グレース演舞場	橙	華	全力の踊りで観客を惹きつけ、子どもから大人までみんなが一つになって楽しめ、まるで杜の街全体に大輪の『華』が咲いたような、観客の心を巻き込む最高の空間を創り上げた連
	さん太広場演舞場	強緑	笑	演舞を通して 会場を笑顔に包んでくれた連
	下石井公園演舞場	桃	晴	会場がひとときわ明るく晴れやかになるような演舞を披露してくれた連
	中央町下田町公園演舞場	紫	艶	爽涼さと妖艶さを兼ね備えた踊りで会場に笑顔と元気を与えた連
	岡山芸術創造劇場ハレノワ演舞場	赤橙	進	今年のうらじゃのテーマ「輝」を理解し、表現している踊り連

演舞場讃について	
概要	上記の演舞場にて、ボランティアスタッフが選考し、感謝状として各曜日1連ずつ選出・贈呈する。
発表方法	日曜日の総おどり時間に、全体へのアナウンスにて行い、後日HPにも受賞連を掲載する。
備考	演舞場讃の「讃」は、演舞場に来て演舞いただいた連の方々への感謝を表意し、それを「讃」える感謝状である。 演舞部会が所管する演舞場独自の企画であり、審査部会とは独立して選考する。

彩鬼について	
概要	上記の演舞場にて、演舞が特に元気に楽しそうに魅力的であった踊り子（2人/連）に記念品（木札）を贈呈する。
発表方法	演舞終了後に贈呈する。
備考	演舞部会が所管する演舞場独自の企画である。 彩鬼の木札は、必ず見えるようにつけて演舞する。

備考
※子ども演舞場の参加記念品の缶バッジについては、本祭の当日に演舞場受付にて贈呈する。 ※缶バッジについては、その踊り連に登録した全ての参加者（スタッフ含む）に贈呈する。

照会先
演舞部会 総務企画グループ（秘書企画担当） Email : spd@uecspd.onmicrosoft.com

第2回うらじゃコレクション参加要項



参加登録 QRコード



先着
30連

日時：8月22日(土)17:00~18:00 予定

場所：下石井公園演舞場

内容：温羅をモチーフにした各連のうらじゃのメイク・衣装だけに
焦点を当てて評価し、賞を決める

目的：「温羅」をモチーフにしたメイク・衣装に注目してもらい、称賛する

連の人数による有利不利がない企画を行う

メイクや衣装を通じて、うらじゃへの関心を高め、うらじゃを盛り上げる

内容①：下石井公園演舞場や他会場にうらコシ投票パネルを設置(22日~23日14:00まで)

- ・写真とこだわりポイントをまとめたPR資料を掲示
- ・来場した観客に1人1票QRコードで投票していただく
(うらコシ参加の踊り子(チームマネージャー含む)は、投票不可)

内容②：下石井公園演舞場にてうらじゃコレクション開催(22日ガーデンナイトの直前)

- ・各連3名参加(踊り子登録している方)
 1. ステージ上で30秒口頭でアピール
 2. 審査員席前で10秒ポージングでアピール
 3. 花道を歩きながら観客にアピール
 4. 決勝戦に進む2連を発表し、20秒の押しアピール
 5. 「温羅メイク衣装 温羅賞」発表
- ・来場した観客にQRコードで1人1票投票していただく
(うらコシ参加の踊り子(チームマネージャー含む)は、投票不可)
- ・審査員に衣装・メイク・テーマとの関連性の3点から審査していただく

賞：専門家(普段からデザインに関わるお仕事をされている方)による「温羅メイク衣装 温羅賞」
観客投票による「温羅メイク衣装 桃太郎賞」

特典 ⇒ ガラスの表彰状授与、イオンモール岡山内の衣装のマネキン展示 など

問い合わせメール：spd@uecspd.onmicrosoft.com うらじゃ実行委員会演舞部会

うらじゃコレクション参加の流れ

- ① **5月1日～22日(金)**に、うらじゃコレクション参加登録をQRコードで入力してください。(先着30連のため、お早めに入力してください)
- ② **5月25日(月)までに30連には、うらじゃコレクション登録完了メール、その他の連には、お断りのメールを送信します。**
⇒来ない場合は、問い合わせメールにご連絡ください。
- ③ 右のQRコードから、うらじゃコレクションのLINEグループにご参加ください。
参加できたら、踊り連番号・踊り連名・担当者氏名をLINEグループに送信してください。
- ④ 衣装メイク作成後、写真撮影してください。
※当日、演舞で使用するもの(全身・顔のアップ)
- ⑤ ④の写真含め、衣装メイクのテーマや工夫についてPR資料を**A3横1枚**で作成し、PDFでまとめてください。
- ⑥ 問い合わせメール or LINE(担当者)に、⑤を**送信**してください。
(7月5日～8月5日)
- ⑦ うらじゃコレクションリハーサルにご参加ください。**(8月2日一斉清掃後)**
⇒県外連など参加が難しい場合は、ご連絡ください。
⇒できるだけ、当日出場する3名の方にご参加いただけると幸いです。
- ⑧ うらじゃ当日(8月22日)下石井公園演舞場**受付テント**にて、受付を済ませ、うらじゃコレクションに**各連3名**ご参加ください。



参加登録 QRコード



問い合わせメール：
spd@uecspd.onmicrosoft.com
うらじゃ実行委員会演舞部会

OKAYAMA MOMOTARO FESTIVAL

おかやま桃太郎まつり

第31回うらじゃ

踊り連

エントリー

マニュアル

2026年度版 GUIDEBOOK

CONTENTS

参加申込手順

パレード・演舞エントリー



本マニュアルは、うらじゃの踊り連参加申し込みから、演舞会場・パレードのエントリーまでの手順を解説した公式ガイドです。

TARGET



踊り連 代表・副代表・マネージャー

OFFICIAL ENTRY PAGE

 uraja.jp/joining



目次

- 01 申込期間について
Application Period >
- 02 参加申込について（手順1～11）
Registration Process >
- 03 踊り連専用ページについて
Exclusive Page Guide >
- 04 パレード・演舞場エントリーについて
Parade & Performance Entry >



重要な期間



エントリー・基本情報編集

STEP 1

開始

5月1日（金） 15:00



終了

5月22日（金） 15:00



参加者名簿編集

STEP 2

6月8日（月） 15:00



6月30日（火） 20:00



追加参加者・振込

STEP 3

6月8日（月） 15:00



6月30日（火） 20:00



締め切り厳守のお願い

各期間終了後はシステムがロックされ、編集が不可となります。
特に5月22日までの基本情報登録をお忘れなくお願いいたします。



5月

📅 5/1 (金) 15:00 ~ 5/22 (金) 15:00

STEP 1

エントリー・基本情報編集可能期間

最重要期間です。参加申し込みシステムより基本情報の登録を行います。ID・パスワードの設定、チーム基本情報の入力が必要です。

🔗 基本情報入力

📞 連絡先登録

👥 参加人数 (概算)

6月

📅 6/3 (水) 10:00 ~ 6/7 (日) 24:00

STEP 2

エントリーテスト期間

HPで時間枠確認、予約操作テストが可能

📅 6/8 (月) 15:00 ~ 6/30 (火) 20:00

STEP 3

参加者名簿編集可能期間

確定した参加メンバーの名簿を入力・編集します。この期間内に最終的な参加者リストを完成させてください。

📋 踊り子リスト

🚗 地方車乗車者

👤 マネージャー

📅 6/8 (月) 15:00 ~ 6/30 (火) 20:00

STEP 4

追加参加者編集・追加参加費振込期間

追加メンバーの登録と、それに伴う追加参加費の振り込みを行う期間です。

👤 エントリーの時期 (パレード・演舞)

パレード先行エントリー

6/8 (月) 19:00 ~ 6/13 (土) 20:00

演舞場エントリー

6/15 (月) 19:00 ~ 6/30 (火) 20:00



ご注意ください

各期間の終了時刻 (15:00、20:00等) を過ぎると、システムのロックにより入力・編集が一切できなくなります。余裕を持ったスケジュールでの登録をお願いいたします。

01

🌐 公式サイトへアクセス

Action

第31回うらじゃ公式ホームページの「参加する」ボタンをクリックしてください。

参照URL

uraja.jp/joining



02

🖥️ システムへ移動

Click

トップページにある「踊り連参加申込システム」ボタンをクリックしてください。

🕒 受付期間: 5/1 ~ 5/22



03

📄 規約への同意

Check & Agree

プライバシーポリシーをご確認いただき、内容に同意した上で「同意して申し込み」をクリックします。

✅ ここから入力フォームへ進みます





04

基本情報の入力

ログイン設定

ID・パスワード設定※独自設定

連情報

- 必須 踊り連名 必須 よみがな
- 任意 企業名 任意 練習場所

基本情報入力 > 参加者入力 > 入力内容確認 > 登録完了

※重要事項を入力の上、「設定」を選択してください。
登録された情報は踊り連専用ページにて変更することができます。
各項目ごとに必要となる制限がありますので、それぞれ制限内に変更を希望してください。

■ 結果不可 ■ 結果が正常 ■ 現在練習モード ■ 結果が正常 ■ 現在練習モード

この情報は必ず入力してください。未記入の場合は、エラーとなります。

ログイン情報

ログインID ※半角英数字
例) 14928

パスワード ※半角英数字
例) 12345

連り連情報

踊り連名

よみがな ※和らかなで入力してください。

企業名 ※必ずご所属の連名をご入力ください。

練習場所

05

連絡先の入力

以下の役職の方の連絡先を入力してください。

- 代表
- 副代表
- チームマネージャー

⚠ 重要なお知らせは代表のPCメールに送信されます。

代表

名前 (姓) (名)

郵便番号 ※半角数字
例) 700-0000 「〒」ハイフンを入れずに入力してください。

住所 (都道府県)

住所 (市区町) 例) 岡山県

住所 (詳細) 例) 岡山県北庄原町1-1

自宅番号 例) 086-123-5678 「〒」ハイフンを入れずに入力してください。
例) 086-123-5678

携帯電話 例) 090-3456-7890 「〒」ハイフンを入れずに入力してください。

PCメール 例) jpr@docomo.jp

携帯メール 例) jpr@docomo.jp ドメイン設定情報の設定が完了している方は、turnip.jp からのもメール送信時に設定してください。

チーム代表

名前 (姓) (名)

郵便番号 ※半角数字
例) 700-0000 「〒」ハイフンを入れずに入力してください。

住所 (都道府県) 例) 岡山県

06

登録情報の入力

- 必須 踊り子人数
- 必須 地方車乗車人数
- 必須 チームマネージャー人数
- 選択 大道具の使用

登録情報

※参加者名簿の入力は次のページで行います。

踊り子人数 必須 人 5~150人です。現在練習モードです

地方車乗車人数 (MC/歌い手) 必須 人 (3名以内)

チームマネージャー人数 必須 人 (3名以上)

大道具の使用 既定400cmを超える大道具の使用希望

✓ 人数は正確に入力してください。



07

会場／楽曲の選択

参加希望箇所にチェックを入れ、使用する楽曲情報を入力してください。



演舞場 A (参加)



演舞場 B (不参加)

❗ 重要

楽曲の入力がない場合はエラーとなり登録ができません。
必ず入力してください。

08

公式Web紹介情報

公式Webサイト用の紹介文を入力し、マスコミ取材の可否を選択して「次へ」ボタンをクリックします。

取材OK

取材NG

❗ エラーの場合

不備がある場合はフォーム上部に赤字で表示されます。
修正して再度「次へ」を押してください。

09

参加者名簿の入力

以下のカテゴリごとに参加者情報を入力してください。



▲ 最終登録日までに全記載完了

10

入力内容の確認

すべての項目を入力後、確認画面へ進みます。修正が必要な場合は戻るボタンを使用してください。

入力内容確認

i 登録後も専用ページから編集可

11

登録完了

登録完了画面が表示されます。この画面を印刷して大切に保管してください。

★ 重要ポイント

完了画面を必ず印刷・保存





アクセスとログイン方法

1

公式サイトへアクセス

第31回うらじゃ公式HPの「踊り連マイページ」を開く

2

専用ページをクリック

トップページにある「踊り連専用ページ」ボタンをクリック

3

ID・パスワード入力

参加申込時に設定した情報でログイン



編集機能と期間

📄 基本情報編集

以下の項目が編集可能です

- ✓ 踊り連情報 / 連絡先
- ✓ 登録情報(人数)
- ✓ 会場 / 楽曲
- ✓ 公式WEB紹介情報

編集可能期間

5/1 15:00 ~ 5/22 15:00

👤 参加者名簿編集

以下の項目が編集可能です

- ✓ 踊り子リスト
- ✓ 地方車乗車メンバー
- ✓ チームマネージャー

編集可能期間

6/8 15:00 ~ 6/30 20:00

🕒 出演時間について

📧 決定通知の方法

出演時間が決定いたしましたら、うらじゃ実行委員会よりメールにてご連絡させていただきます。また、公式ホームページへも掲載いたしますので併せてご確認をお願いします。



市パレと他パレード会場・演舞場のエントリー期間は異なります。
下記の日程をご確認の上、期間内にエントリーを行ってください。

パレード先行エントリー期間

PARADE

START 開始日時

6月8日（月） 19:00

END 終了日時

6月13日（土） 20:00

演舞場エントリー期間

STAGE

START 開始日時

6月15日（月） 19:00

END 終了日時

6月30日（火） 20:00



重要な注意事項



先着順での受付となります

パレード・演舞場エントリー共に**先着順**となります。希望の枠が埋まる可能性がありますのでご注意ください。



サーバー負荷について

アクセス集中によりサーバーダウン等の接続障害が発生する場合があります。その際は**時間を空けて再度試行してください**。



01

**公式サイトへアクセス**

第31回うらじゃ公式ホームページの「演舞エントリー」ページを開いてください。



02

**ログイン**

参加申込時に登録したIDとパスワードを入力してログインしてください。



03

**タイムスケジュール選択****！ 先着順**

公開されたタイムスケジュールからご希望の時間帯を選択してください。混雑時は再試行をお願いします。



04

**会場／パレード選択**

画面の指示に従い、希望する演舞会場またはパレードを選択してください。



05

**エントリー完了**

エントリー内容を確認し、完了画面が表示されたら手続き終了です。

エントリー成功

23日(土)-ハレマチ通りパレード 15:10

にエントリーしました

[23日\(土\)-ハレマチ通りパレードのタイムスケジュールを見る](#)[トップに戻る](#)**🔄 キャンセルについて**

エントリー済時間クリック → キャンセルボタンが表示されます

エントリー手続き、お疲れ様でした。

最後に、登録に関する重要なポイントをチェックリストで再確認しましょう。

☰ エントリー最終チェック



必須入力項目の漏れはありませんか？

「踊り連名」「よみがな」「人数」「楽曲」などの必須項目が正しく入力されているか確認してください。**楽曲未入力**は登録エラーとなります。



各期間は厳守してください

基本情報編集、参加者名簿編集、市パレ・他パレード・演舞場エントリーなど、それぞれの期間内に手続きを完了させてください。



完了画面の印刷・保管

登録完了画面が表示されたら印刷し、大切に保管してください。また、代表者PCメールに届く確認メールも必ずチェックしましょう。



参加者名簿の事後編集

参加者名簿は、一度登録した後でも「踊り連専用ページ」から編集可能です。変更がある場合は期間内に修正してください。



うらじゃ公式ホームページ「踊り連」

uraja.jp/joining

🗨️ お問い合わせ

エントリーシステムやマニュアルについてご不明な点がございましたら、下記までお問い合わせください。



Uraja.soumu@gmail.com



第31回うらじゃへのご参加、心よりお待ちしております！

2026年4月吉日

うらじゃ関係者 各位

第31回うらじゃ実行委員会
実行委員長 高見 宣哉

うらじゃ相談会開催のご案内

平素は、うらじゃ実行委員会の活動にご理解とご協力を賜りありがとうございます。
さて、うらじゃ実行委員会では“うらじゃ”に踊り連として参加したいと検討されている方や、参加にあたって不安なことを解消していただくために「うらじゃ相談会」を開催します。

昨年、うらじゃは30回目を迎えました。本年の第31回うらじゃが、前年を超えて盛り上がる本祭となるよう、開催側・参加者の皆さまとともにより良い形を模索していきたいと考えております。
この相談会を通して、皆さまのご意見を伺いながら、より素晴らしい本祭を創り上げる機会となれば幸いです。どうぞ、踊り連のメンバーをお誘いの上、参加くださいますようお願い申し上げます。

日 時：5月10日（日）19時～21時

場 所：うらじゃ事務局 岡山市北区表町1丁目4-64 上之町ビル4階
TEL (086)226-0900 FAX (086)226-0899

お問合せ：info@uraja.jp

・・・・・・・・ 参加申し込み ・・・・・・・・

お名前：

：

：

所属：

連絡先： 携帯番号 メールアドレス



踊り連も裏方もみんなでうらじゃの会場を綺麗にしよう！

「うらじゃ振興会 2026年一斉ゴミ拾い」のご案内

うらじゃ本祭で使用させていただく会場やその周辺を清掃し、街や地域の方々へ感謝の気持ちを持って晴れ晴れした気分のお祭りにしましょう♪
状況によって開催方法を変更する可能性がありますので、
開催時期が近くなりましたら、改めて開催方法を都度ご連絡いたします。



- ◆開催概要
 - ① 例年通り集合形式にて、清掃活動を行います。
 - ② 下記の期間中、各踊り連にて日時を決めていただき各踊り連単位で清掃活動を行います。

- ◆日時
 - ② 第1弾 6月上旬～6月下旬予定
 - ① 第2弾 8月2日(日)予定
 - ② 第3弾 9月上旬～9月下旬予定

- ◆清掃場所
 - ① 下石井公園
 - ② 各連にて場所を選定
ただし、私有地や安全に配慮できない場所は禁止とする。
また、許可が必要な場所に関しては事前に許可を得たうえで活動する。

- ◆必要物
ゴミを回収するレジ袋・軍手・火ばさみなどは各連にて用意

- ◆服装
可能な限り、チームTシャツや裏方Tシャツ等
「うらじゃ関係者」とわかるものをお願いします。
(持っていない方は動きやすい服装をお願いします。)

- ◆報告方法
報告の方法に関しては、後日案内と一緒にうらじゃ振興会よりメール・公式LINEにてご案内します。

- ◆報告締切
別途案内

- ◆注意事項
活動中は安全の確認を徹底して下さい。



うらじゃの練習に関する注意事項

以前から踊り連有志が集まり、練習場所に関しての[自主ルール]を定めてきました。練習場所として使用している施設や公共場所では、周辺住民・他の利用者の方々の迷惑にならないよう、最低限のマナーを遵守していきましょう。直接指導・指摘・注意を受けた場合は素直に、そして速やかに指示に従い改善して下さい。

なお、多くの連が練習会場としている岡山ドーム外周と岡山県総合グラウンドについては、各管理者側からの指摘事項もありますのでご確認下さい。

◎必要以上の楽曲音量・大声・鳴り物など

自分達は適切な音量のつもりでも、他人には騒音でしかない場合もあります。私達が思っている以上に【音】というものは響くものです。大人数でいる時こそ、気を配って下さい。

◎練習スペースの取り方

自分達の勝手に通路や出入り口を塞がないよう、周りに目を配って下さい。

◎練習後のミーティング

想像して下さい。

暗闇の中で何をしているか分からない人達が集まって騒いでいる光景を。

自分達がどのように見られているか、逆の立場で考えて行動していきましょう。

◎駐車・駐輪

本来停めてはいけない場所（コンビニ・飲食店・スーパー等）に車や自転車を停めたまま、練習する事は言語道断です。また、道交法を無視した通行や駐車・駐輪は絶対止めましょう。

◎練習後の確認

練習終了後には、今一度練習会場周辺を見渡し、ゴミの持ち帰り・忘れ物がないか確認しましょう。

以上の事は、うらじゃと関係なく、人としての最低限のマナーです。しかし、今この当たり前のマナーを書かなくてはいけないという現状を改めて踊り連に関係する皆さんでご認識下さい。そして、各連のリーダーは責任を持って、自分のチームから守らない人が出ないようにチーム内に周知徹底して下さい。

岡山県総合グラウンド・岡山ドーム使用のルール

毎年うらじゃシーズンには、多くの踊り連関係者が岡山県総合グラウンド（以下、グラウンド）・岡山ドーム（以下、ドーム）を利用させて頂いています。周辺住民の方々や他の利用者の皆様とも良い関係を築きながら適切に施設を利用できるよう、以下のルールを連内で周知徹底をお願いします。

◎駐車・駐輪場所の徹底

◆グラウンド

練習するに当たり、周辺の商業施設等駐車場・駐輪場の利用は厳禁です。また、本祭当日にグラウンドに停めて徒歩で会場に向かうことは絶対にしないでください。グラウンド内の駐車場・駐輪場は利用者の為の場所です。

◆ドーム

例年使用させて頂いていた駐車場は建設工事の為、使用できません。路上駐車などは絶対にしないでください。

◎練習時間の徹底・騒音の注意

練習時間前でも、周辺の迷惑にならないようそれぞれの場所で工夫し、話し声の音量にも注意しましょう。

《時間に関すること》

◆グラウンド

いかなる物でも、鳴り物の使用は20:00までとし、また、21:00以降はグラウンド内での練習・打ち合わせを行わないで下さい。

◆ドーム

いかなる物でも、鳴り物の使用は20:30までとし、また、21:00までに練習を終了し、21:15までには駐車場所から完全に撤収できるよう、練習時間を工夫して下さい。

《場所に関すること》

◆グラウンド

スタジアム正面入口前（AゲートとBゲートの間、グレーの石畳部分）での練習は禁止です。音が反響し施設内に響くため、迷惑となります。

◆ドーム

小さなお子様に怪我をさせないためにも、芝生の利用は禁止とします。

《その他》

旗などを使用する際には周囲の安全を十分確認し、通路確保に努めて下さい。

また、踊り連の皆さんで、気持ちよく祭りができるよう【心得】を作りました。

踊り子一人一人がこの心得を心がけ、岡山が誇れる祭り「うらじゃ」を共に創り上げていきましょう！

▼踊り連心得▼

- ☆使った場所を綺麗に
- ☆どんな人でも挨拶し合う
- ☆お互いに【思いやり】の心を

運動公園

アリーナ(体育館)周辺の練習に関して

令和8年4月25日



一部の踊り連から、練習中にアリーナ裏で練習するをやめてほしいと管理人の方から言われたとのことで、運動公園の管理の警備担当の方に連絡をして確認をしました。南側のアパートの方から苦情が来ることがあるというのは事実という確認が取れました。おそらくこのことを伝えてきたのはアリーナの管理担当の方ではないかとのことです。話をしていく中で、上記の赤で囲んである部分では音を出して練習することに関しては控えた方がいいという話になりましたので、踊り子への連絡の徹底をお願いします。

おかやまマラソン2026 沿道応援・EXPO ステージ等 出演者募集について

おかやまマラソン実行委員会事務局

1. 趣旨

おかやまマラソン2026（以下「マラソン」という。）の開催にあたり、大会前日・当日のEXPO会場ステージ及び大会当日のコース沿道応援スペース等において、ランナーを励まし、マラソンを盛り上げる演目の出演者を募集します。

2. 種目等

	種目	概要	日時	場所
①	沿道応援	沿道にてランナーを応援し、盛り上げていただきます。	11月8日（日）※1	沿道応援スペース（マラソンコース沿道の指定する場所）
②	EXPO ステージ	多くの人が集まる特設会場にて、会場を盛り上げていただきます。	11月7日（土） 10:00～19:30 ※2	県総合グラウンド JFE 晴れの国スタジアム前
			11月8日（日） 9:00～15:30 ※2	
③	スタートセレモニー	16,400人のランナーに向けた最初の応援となります。	11月8日（日） 8:17～8:27	「おかやまマラソン」スタート地点
④	レセプション	前日のオープニングを華々しく彩っていただきます。	11月7日（土） 17:00～17:05	ANAクラウンプラザホテル岡山

※1 時間・場所等は調整となります。

※2 出演時間等は調整となります。また、1回の出演は概ね30分以内（準備・撤収時間を含む）の活動となります。

3. 募集方法

(1) ①沿道応援、②EXPO ステージ

5月下旬からの募集開始を予定してします。具体的な内容を知りたい、募集を開始したら教えてほしい等ありましたら、お気軽にお問合せください。

【問合せ先】

おかやまマラソン実行委員会事務局「沿道応援・EXPO ステージ」係
〒703-8293 岡山市中区小橋町1-1-25 岡山県庁 小橋町庁舎1階
TEL：086-226-7904 E-mail：info@okayamaMarathon.jp

(2) ③スタートセレモニー、④レセプション

うらじゃ振興会と全体調整しております。

募集等については、別途お知らせさせていただきます。



写真1 スタートセレモニー



写真2 沿道応援（スタジアム内）

OKAYAMA MARATHON 2026

11.8^{SUN}

募集期間

岡山市県民優先枠 (マラソン) 4月8日(水)~4月15日(水)

一般枠 (マラソン・ファンラン) 4月16日(木)~5月18日(月)

ふるさと納税枠 (マラソン) 4月16日(木)~6月23日(火)

種目

マラソン(42.195km) 定員 15,000人 ※日本陸連公認コース
ファンラン(5.6km) 定員 1,400人

何度でも味わいたい瞬間がある。



16,400人ランナー募集!

ローソンエントリーページ

ローソンどおokayamaマラソン2026



【主催】おokayamaマラソン実行委員会 / 一般財団法人岡山陸上競技協会 / 岡山県 / 岡山市



スポーツ振興くじ助成事業 (申請中)

特別協賛

Ishikawa holdings Ltd.
イシカワホールディングス

協賛



エントリー内容

■ 申込みから大会参加までの流れ



★ アスリートピブスに氏名やニックネームなどを、全角5文字以内で表示できます。ご希望の方はエントリー時にお申し込みください。(有料500円)

※岡山市民県民優先枠の抽選に落選された方は自動的に一般枠申込者として取り扱います。

申込方法

スマホ・PCでのお申込み

おかやまマラソン公式ホームページ
(<https://www.okayamamarathon.jp/>)
もしくは、ローソンエントリーページからになります。

※エントリーいただくにはローソンWEB会員へのご登録が必須となります。

コンビニ(Loppi)でのお申込み

- ローソン又はミニストップ店内のLoppiでエントリー操作
トップ画面 → 各種サービスメニュー → スポーツ/コンサート... → 各種会員向けサービス受付... → 各種会員サービス → マラソン → おかやまマラソン2026
参加希望種目を選択 → 必要事項を入力

Loppi
二次元バーコード
Loppi右下のスキャナーに
かざしてください



- Loppiにより印刷される申込券を持って、レジにて申込時受付手数料(700円)をお支払 → エントリー完了

NEW ふるさと納税枠

先着 200名様

50,000円以上寄附していただいた岡山県外に住所のある方に返礼品「おかやまマラソン2026出走権」を進呈いたします。

寄附手続

4月16日(木)~6月23日(火)
「ふるさとチョイス」から寄附の申込み

期限内に
岡山県へ寄附



詳しくはこちら

※先着順ですので定員に達し次第終了となります。

ランナーエントリー

寄附申込後、申込時にご登録いただいたメールアドレス宛てに大会事務局よりエントリーサイト「LAWSON DO SPORTS」のふるさと納税枠専用URLを送付します。出走者の必要事項をご入力いただき、7月24日(金)までにエントリー手続及び入金を完了させてください。



※必ず出走者本人がお申し込みください。
※エントリーにはローソンWEB会員への登録(無料)が必要です。

エントリー完了

10月上旬頃、参加案内を大会ホームページでご案内します。またアスリートピブス引換証をご登録の住所へ郵送します。

11月7日
ランナー受付

11月8日
大会当日

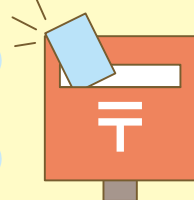

大会ゲスランナー



スペシャルアンバサダー
有森 裕子さん
(岡山県出身)



坂本 直子さん
(元天満屋)



中村 友梨香さん
(元天満屋)



重友 梨佐さん
(元天満屋)



三津家 貴也さん
(ランニングアドバイザー、インフルエンサー)



武田 晴安さん
(タレント)

おかやまマラソン見どころ

おかやまマラソンの魅力

秋の風物詩である「おかやまマラソン」ランナー、観客、ボランティアなどが一体となって地域が盛り上がる大会です。

おもてなし給食など岡山らしさが満載

沿道応援を力に変え秋の岡山路を楽しむ

大会に関わる全ての皆さまが一体となり感動と興奮に包まれる



EXPO

JFE晴れの国スタジアム前広場で開催するEXPOには、岡山の特産品販売やスポンサーブースが出展し大会を盛り上げます。



沿道応援

スタートからゴールまで途切れることのない応援がランナーに勇気を送ります。



おもてなし給食

お楽しみのおもてなし給食、岡山が誇る銘菓やフルーツなどが登場！岡山グルメをパワーにして最後まで駆け抜けよう!!



参加賞Tシャツ

完走メダル



出走権付ツアー【予告版】先着 400名様 限定

抽選なしでおかやまマラソンに出場できます

必ず走れる出走権付!

マラソンコースの下見付き、観光プラン、宿泊のみなど各種コースをご用意しています。



申込期間：4/1(水)～6/1(月) ※売り切れ次第終了となります

▲詳しくはこちら

お問い合わせ 株式会社日本旅行 岡山支店内 おかやまマラソンデスク
担当:安井・川淵 TEL:086-225-2040 (平日9:30～17:30) ※土日祝休業
Email:okayama_marathon@nta.co.jp
〒700-0023 岡山市北区駅前町2-1-7 JR西日本岡山支社ビル1階



10回目の開催に感謝

岡山市民県民優先枠を倍増

これまでの2倍の4,000人!

記念品プレゼント

ランナーの方に抽選で記念品をプレゼント!

当選は発送をもって替えさせていただきます。*当落のお問い合わせは一切応じることはできません。



大会
当日

託児サービスを実施予定

※要事前申込(詳細は大会HPをご覧ください。)

おかやまマラソン2026 コースマップ

START

岡山県総合グラウンド
シゲトーアリーナ岡山前

FINISH

岡山県総合グラウンド
JFE晴れの国スタジアム



今大会から岡山駅前コース上を軌道敷が横断する予定です。気をつけて走行ください。



折り返し地点

岡山県総合グラウンド

岡山済生会 外来センター病院

岡山駅 JR

JR岡山駅

5km

JR大元駅

JR備前西市駅

10km

JR妹尾駅

15km

中間地点

20km

浦安総合公園

25km

興陽高校

30km

35km

30km

25km

15km

10km

5km

40km

42.195km

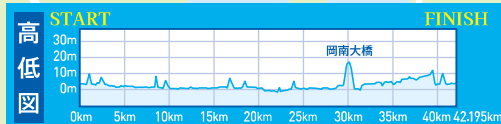

岡山城



ラーメン広場



岡南大橋

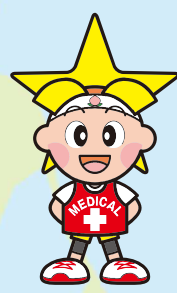

※マップ情報は変更になる場合があります。 ©Okayama Prefectural Tourism Federation

最新情報はSNSをチェック!



公式Instagram



公式Facebook



公式X(旧Twitter)

申込みに関するお問い合わせ先 **おかやまマラソンコールセンター**

TEL0570-010-610 10:00~17:00 ※土・日・祝日は除く

※4月6日(月)から開設します。 ※この募集チラシを郵送でご希望される方は、郵送料実費をご負担いただけます。

大会に関するお問い合わせ先 **おかやまマラソン実行委員会事務局**

TEL086-226-7904 9:00~17:00 ※土・日・祝日は除く

〒703-8293 岡山市中区小橋町1-1-25 岡山県庁小橋町庁舎1階

✉ info@OkayamaMarathon.jp

🌐 <https://www.okayamamarathon.jp/>





うらじゃ振興会

会員募集中

【近々の活動スケジュール】
 4/23(木)20:00 4月度例会・懇親会
 5/9 (土)19:00 うらじゃ勉強会
 5/28(木)20:00 5月度例会・懇親会
 6/ 一斉清掃 (調整中)
 6/25(木)20:00 6月度例会・懇親会
 7/11(土)19:00 うらじゃ勉強会
 7/30(木)20:00 7月度例会・懇親会

一年を通してうらじゃを盛り上げ、楽しみましょう!

うらじゃ振興会とは

岡山を代表する夏の風物詩「うらじゃ」は、踊り手、観客、そして地域の皆様の温かいご支援に支えられ、今では岡山の夏の定番行事として、多くの方に親しまれています。私たちはうらじゃの振興を軸に、うらじゃ本祭への協力に加え、郷土文化の活性化に取り組み、「うらじゃ」が岡山になくってはならない祭りであり続けることを目指して活動しています。

うらじゃ実行委員会との違い

「うらじゃ実行委員会」とは、うらじゃ本祭（おかやま桃太郎まつり）の2日間を実施するための団体です。毎年、結成され本祭終了後に解散する形を取り、(公社)岡山青年会議所のメンバーが中軸を担います。「うらじゃ振興会」は、この祭りの成功を願い、裏方スタッフや踊り連の有志が集まり、うらじゃ実行委員会が活動できない期間（オフシーズン）の演舞依頼や問い合わせへの対応を目的に2000年4月に設立されました。

活動内容・入会案内

定例会：月1回（懇親会もあり）
 ※懇親会費は都度、徴収となります。
 ※懇親会や関連事業の参加は任意です。
 開催日時：月末の木曜日 20時～（現在）
 開催場所：うらじゃ事務局

【会員の種類】	
①運営会員	年会費 ¥3,000円
②運営会員（学生）	年会費 ¥2,000円
③支援会員	年会費 ¥1,000円
④法人・団体会員	年会費 ¥5,000円

※会員種類の違いは「会費ペイ」申込画面で詳細を確認できます



近年の活動内容

■うらじゃ本祭会場周辺の一斉清掃 ■うらじゃ勉強会の開催 ■他団体よりの演舞依頼の受付、斡旋 ■地域イベントへの参加費 ■振り付け動画の制作 ■うらじゃ楽曲、ロゴ、映像など知的財産の管理、保全 ■踊り連交流会の開催 ■新規立ち上げ踊り連サポート（「インクルーシブ踊り連 一期一会～『輪舞温羅（りんぶうら）』」など） ■出前うらじゃの実施 ■うらじゃ実行委員会との交流、意見交換、提言 ■本祭のサポート（「当日参加連 うら魂」「城内ナイト」「温羅火（おにび）行列」などの実施） ■市外の祭り関係者との交流 ■うらじゃデザイン自動販売機の普及活動 ■30周年記念誌の編纂など

ご入会手続き

【問い合わせフォームから会員登録と決済手続き】
 ①フォームの「お問い合わせ内容」に『入会希望』と記入し、フォーム送信
 ②事務局より「会員登録用URL」をご返信
 ③返信メールから「会費ペイ」にアクセスし、会費の支払い登録
 ④例会などの案内を登録したEメールにご送付します
 （登録フォームURL）<https://uraja.jp/about/organization/join/form/>



詳細、お申し込みはホームページまたはメールから

■うらじゃ振興会：〒700-0822 岡山市北区表町1-4-64 上之町ビル4F
 E-Mail：info@uraja.jp

うらじゃ振興会 検索

